



# MXi SERIES

## User's Manual

### MXi.6FX

#### 6-CHANNEL MIXING CONSOLE WITH DIGITAL EFFECTS

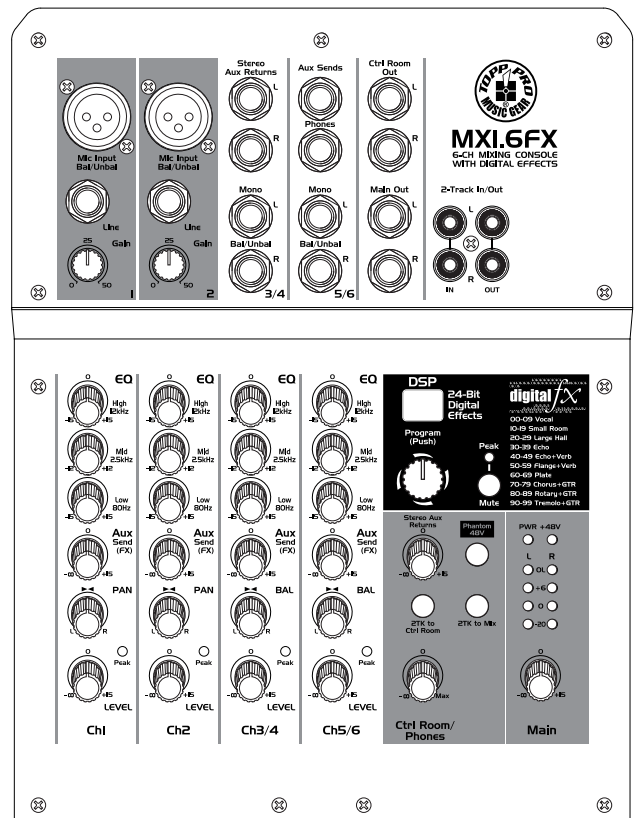

## Important Safety Instructions



This symbol, wherever used, alerts you to the presence of un-insulated and dangerous voltages within the product enclosure. These are voltages that may be sufficient to constitute the risk of electric shock or death.



This symbol, wherever used, alerts you to important operating and maintenance instructions.

Please read.



Protective Ground Terminal



AC mains (Alternating Current)



AC mains (Alternating Current)

**ON:**

Denotes the product is turned on.

**OFF:**

Denotes the product is turned off.

### WARNING

Describes precautions that should be observed to prevent the possibility of death or injury to the user.



### CAUTION

Describes precautions that should be observed to prevent damage to the product.

Disposing of this product should not be placed in municipal waste but rather in a separate collection.

### WARNING

#### Power Supply

Ensure that them a inssource voltage (AC outlet) matches the voltage rating of the product. Failure to do so could result in damage to the product and possibly the user. Unplug the product before electrical storms occur and when unused for long periods of time to reduce the risk of electric shock or fire.

#### External Connection

Always use proper ready-made insulated mains cabling (power cord). Failure to do so could result in shock/death or fire. If in doubt, seek advice from a registered electrician.

#### Do Not Remove Any Covers

Within the product are areas where high voltages may present. To reduce the risk of electric shock do not remove any covers unless the AC mains power cord is removed. Covers should be removed by qualified service personnel only.

No user serviceable parts inside.

#### Fuse

To prevent fire and damage to the product, use only the recommended fuse type as indicated in this manual. Do not short-circuit the fuse holder. Before replacing the fuse, make sure that the product is OFF and disconnected from the AC outlet.

### Protective Ground

Before turning the unit ON, make sure that it is connected to Ground. This is to prevent the risk of electric shock.

Never cut internal or external Ground wires. Like wise, never remove Ground wiring from the Protective Ground Terminal.

### Operating Conditions

Always install in accordance with the manufacturer's instructions.

To avoid the risk of electric shock and damage, do not subject this product to any liquid/rain or moisture.

Do not use this product when in close proximity to water.

Do not install this product near any direct heat source. Do not block areas of ventilation. Failure to do so could result in fire.

Keep product away from naked flames.

### IMPORTANT SAFETY INSTRUCTIONS

Read these instructions

Follow all instructions

Keep these instructions. Do not discard.

Heed all warnings.

Only use attachments / accessories specified by the manufacturer.

### Power Cord and Plug

Do not tamper with the power cord or plug. These are designed for your safety.

Do not remove Ground connections!

If the plug does not fit your AC outlet seek advice from a qualified electrician.

Protect the power cord and plug from any physical stress to avoid risk of electric shock.

Do not place heavy objects on the power cord. This could cause electric shock or fire.

### Cleaning

When required, either blow off dust from the product or use a dry cloth.

Do not use any solvents such as Benzol or Alcohol.

For safety, keep product clean and free from dust.

### Servicing

Refer all servicing to qualified service personnel only.

Do not perform any servicing other than those instructions contained within the User's Manual.

The mains plug or an appliance coupler is used as the disconnect device, the disconnect device shall remain readily operable.

### PORTABLE CART WARNING



Carts and stands - The component should be used only with a cart or stand that is recommended by the manufacturer.

A component and cart combination should be moved with care. Quick stops, excessive force, and uneven surfaces may cause the component and cart combination to overturn.

## Index

---

1. INTRODUCTION .....	4
2. FEATURES .....	4
3. USEFUL DATA .....	4
4. HOOKUP DIAGRAM .....	5
5. CONTROL ELEMENTS .....	6
6. INSTALLATION TIPS .....	9
7. WIRE CONNECTION .....	10
8. BLOCK DIAGRAM .....	11
9. PRESET LIST .....	12
10. TECHNICAL SPECIFICATIONS .....	13
11. GUARANTEE .....	14
12. NOTES .....	15

This device complies with Part 15 of the FCC Rules. Operation is subject to the following two conditions: (1) this device may not cause harmful interference, and (2) this device must accept any interference received, including interference that may cause undesired operation.

### FCC Statement:

"This equipment has been tested and found to comply with the limits for a Class B digital device, pursuant to part 15 of the FCC Rules. These limits are designed to provide reasonable protection against harmful interference in a residential installation. This equipment generates, uses and can radiate radio frequency energy and, if not installed and used in accordance with the instructions, may cause harmful interference to radio communications. However, there is no guarantee that interference will not occur in a particular installation. If this equipment does cause harmful interference to radio or television reception, which can be determined by turning the equipment off and on, the user is encouraged to try to correct the interference by one or more of the following measures:

- Reorient or relocate the receiving antenna.
- Increase the separation between the equipment and receiver.
- Connect the equipment into an outlet on a circuit different from that to which the receiver is connected.
- Consult the dealer or an experienced radio/TV technician for help."

# 1

## Introduction

---

Thank you for purchasing the 6-channel mixing console with 24-bit digital multi-effect. **MXi6.FX** mixing console is a remarkable compact mixing desk that does not find many equals in the market today. With 2 microphone and 2 stereo Line-level inputs for small live performances, small studio recording and general PA applications, **MXi6.FX** also includes a 24-Bit digital multi-effect with 16 Factory Presets and separate level for digital reverb. There is a 3- band EQ on all input channels and separate Main Mix and Control Room outputs for operation with different volume settings. Use it for small GIGs and RECORDING. **MXi6.FX** also is a flexible tool for Multimedia presentations.

Thank you again for making right choice in purchasing the TOPP PRO MUSIC GEAR.

# 2

## Features

---

- 2 MIC input channels with gold plated XLR and balanced LINE input
- 2 stereo input channels with balanced TRS jacks
- Ultra-low noise discrete MIC pre-amps with +48V Phantom power
- Extremely high headroom offering extra dynamic range
- Balanced inputs for optimal signal integrity
- Warm, natural 3-band EQ on each channel
- Built-in 24 bits digital effects processor
- Peak LED on each channel
- AUX send for internal effects or stage monitoring
- Main output, Control room and headphone outputs
- 2-Track inputs assignable to main mix, control room/headphone outputs
- Highly accurate 4-segment bar graph meters

# 3

## Useful Data

---

Please write your serial number here for future reference.

**Serial Number:**

**Date of Purchase:**

**Purchased at:**

# Hookup Diagram

4

## SMALL GIG

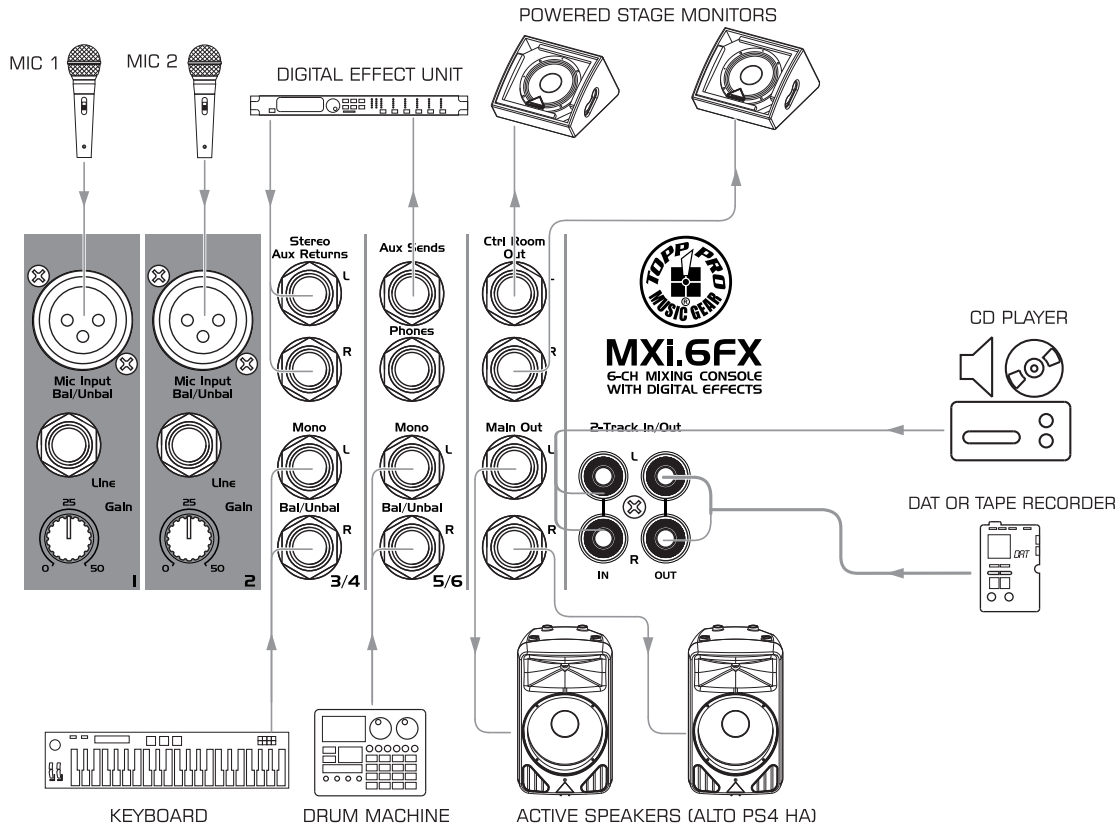

## BAR, PUB, RESTAURANT

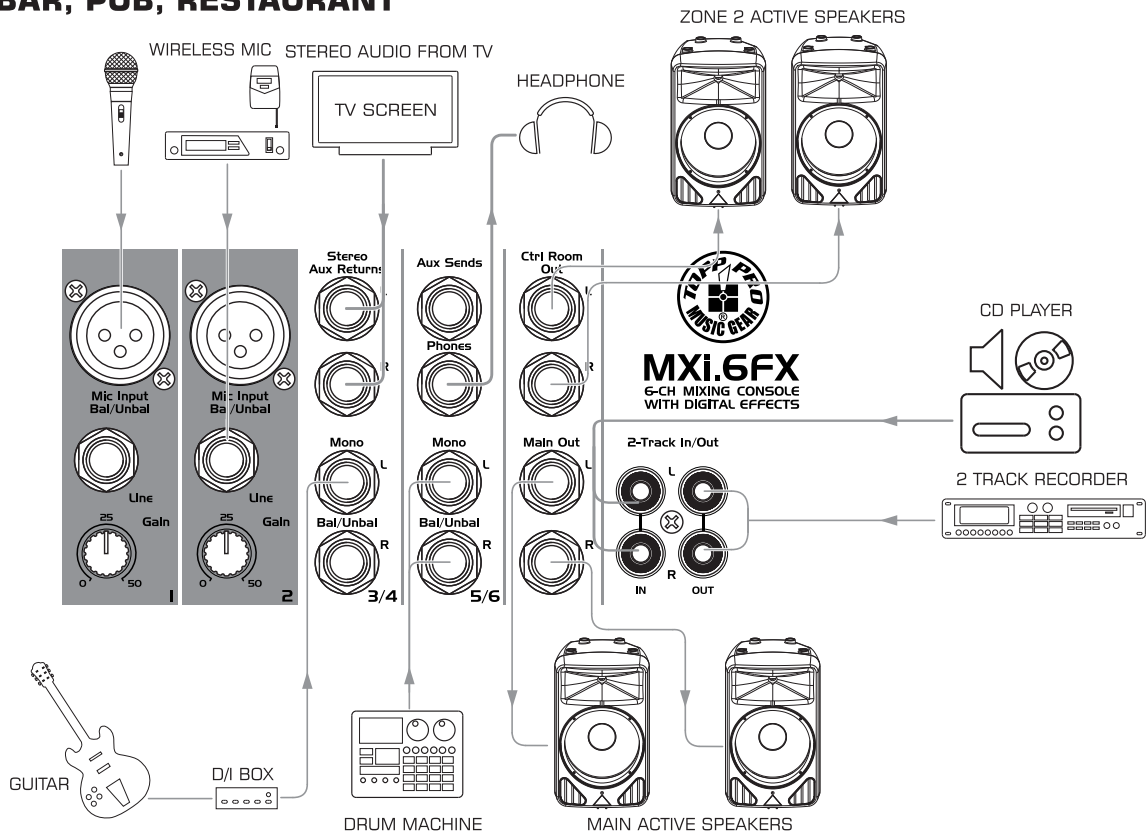

# 5 Control Elements

## FRONT PANEL

### 1- MIC INPUT

MXi.6FX is equipped with 2 low-noise microphone preamplifiers with optional phantom power, 50 dB of Gain and 115 dB of S/N ratio. You can connect almost any type of microphone. Dynamic microphones do not need phantom power. Use phantom power only with condenser microphones but make sure that the phantom power button is disengaged before connecting the microphone. Phantom power will not damage dynamic microphones but it may damage tube or ribbon microphones so make sure to read the microphone instructions manual before engaging phantom power. Use switch (24) to activate/deactivate phantom power. These two channels are also equipped with 1/4" TRS balanced/unbalanced LINE-IN plugs to connect line-level instruments such as keyboards, drum machines and effect devices.

NOTE: Never try to connect a line-level signal to the XLR MIC input when the phantom power is engaged or you may seriously damage your equipment.

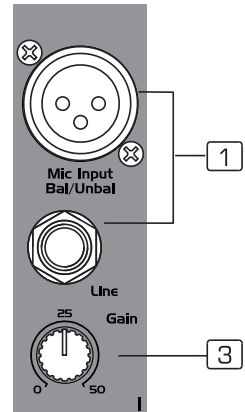

### 2- STEREO LINE INPUTS

These are channels 3/4, and 5/6. They are organised in stereo pair and provided with 1/4" TRS phone sockets. If you connect only the left jack, the input will operate in mono mode, that's mono signal will appear on both input channels. You can use these inputs with a stereo keyboard, drum machine, etc.

### 3- TRIM

This control is provided with 2 different indication rings: one is for the MIC and the other for the LINE input. When you use a Microphone, you shall read the MIC ring (0~50 dB); when you use a line level instrument, you shall read the LINE ring (+15~-30dB). For optimum operation, you shall set this control in a way that the PEAK LED will light up only occasionally in order to avoid distortion on the input channel.

### 4- STEREO AUX RETURNS

You can use these stereo 1/4" phone sockets to return the stereo signal of an effect unit to the Main Mix. Alternatively you can use them as an extra auxiliary input and using the AUX RETURN level control as volume control. The signal will be sent directly to MAIN MIX control.

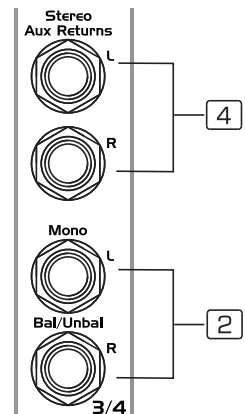

### 5- AUX SEND

This 1/4" phone socket is used to send out the signal from AUX bus of the input channels into external devices such as effect units and/or stage monitors. AUX SEND is wired post-fader to control the signal of the internal multi-effects unit. You can also connect an external effect unit. In such case, the internal effect unit will be automatically disconnected. If you want to wire the AUX circuit as pre-fader, read Chapter 6. of this Manual. In the pre-fader mode, the AUX bus can send the signal to a stage monitor.

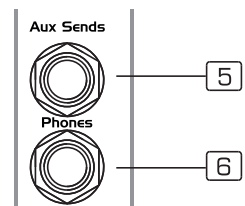

### 6- PHONES

This socket will be used to send the signal to a pair of headphones.

### 7- CTRL ROOM OUTPUT

These 1/4" phone sockets will be used to send the signal to a pair of powered Studio Monitor speakers or to a second set of PA.

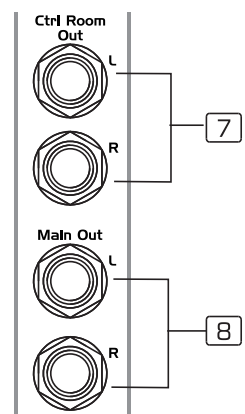

### 8- MAIN MIX OUTPUTS

This stereo output is controlled by the Main Mix Level on Master section and will send the audio signal to an amplifier or to a pair of active speakers. The output level can be varied from  $-\infty$  to +15 dB.

## Control Elements

### 9- TAPE IN

Use the Tape input to connect a CD Player, Tape, DAT, iPod or any other line-level source. You can send this signal either to CONTROL ROOM OUTPUT and/or to the MAIN MIX OUTPUT using the relative 2TK TO select buttons.

### 10- TAPE OUT

These RCA jacks will route the main mix signal into a tape or DAT recorder.

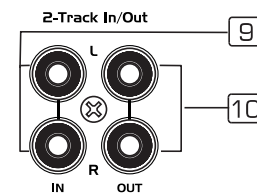

## CHANNEL STRIP

### 3-BAND EQ

You have three EQ control for each mono and stereo input channel each providing +/-15 dB of boost and cut (MID is +/-12 dB). The signal will be unaffected when the controls are on center position.

You may use an external equalizer to make up a mix properly but a master equalizer will not have effect on a single channel and you may overload the signal easily. Individual EQ will give you a much better control on single tracks.

### 11- HI

If you turn this control up, you will boost all the frequencies above 12 kHz (shelving filter). You will add transparency to vocals & guitar and also make cymbals crispier. Turn the control down to cut all frequencies above 12 kHz. In such way, you can reduce sibilances of human voice or reduce the hiss of a Tape player.

### 12- MID

This is a peaking filter and it will boost/cuts frequencies with their center at 2.5 kHz. This control will affect especially upper male and lower female vocal ranges and also the harmonics of most musical instruments.

### 13- LOW

If you turn this control up, you will boost all frequencies below 80 Hz. You will give more punch to bass drums and bass guitar; and you will make the male vocalist more "macho". Turn it down and you will cut all the frequencies below 80 Hz. In this way you can avoid low-frequency vibrations and resonance thus preserving the life of your woofers.

### 14- AUX SEND

This control is used to adjust the level of the signal sent to AUX SENDS output (if nothing is connected to AUX SEND socket, the signal will be sent to the resident digital multi-effect), and such adjustment doesn't affect the main mix output signal at all. AUX is configured as POST fader, however, it can also be configured as PRE fader through internal modification. (For more detail, please refer to chapter 6)

### 15- PAN/BAL

This is the PANORAMA control, or balance control. You can adjust the stereo image of the signal via this control. Keep this control in center position and your signal will be positioned in middle of stage. Turn this control fully counter clockwise and the signal will be present only on the left speaker and vice-versa. Of course a large number of intermediate positions is available.

### 16- PEAK LED

This red LED will let you know about the status of the signals processed into MXi.6FX . Connect a microphone or an instrument to MXi.6FX and sing/play at normal volume. Set the level control of that channel so that the PEAK LED lights-up only occasionally. If this LED is always on, you are experiencing a lot of distortion and you should turn the TRIM control down or reduce the EQ boosting. If this led never lights up, turn the TRIM control up again.

### 17- LEVEL

This knob controls the channel's level from  $-\infty$  to +15 dB.

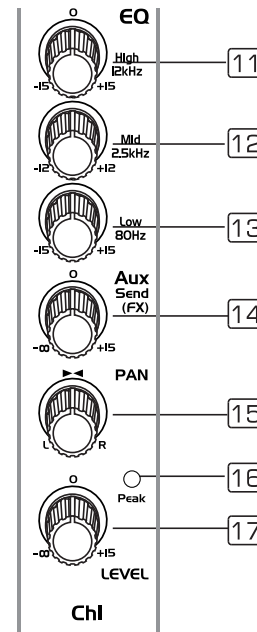



# 5

## Control Elements

### MASTER SECTION

#### 18- MAIN MIX LEVEL

This knob controls the level of the signal sent to MAIN OUTPUTS and TAPE OUT. Also AUX RETURNS signals will be sent to this control.

#### 19- PHONES/CONTROL ROOM LEVEL

This knob controls the signal sent to CONTROL ROOM OUTPUT & PHONES OUTPUT.

#### 20- OUTPUT LEVEL METERS

These consist of two column of 4 LEDs each ranging from -20 dB to OL (CLIP). The 0 LED corresponds to a level output of 0 dBu. The CLIP LEDs come to life when the output reaches OL. Set the MAIN MIX level control so that the CLIP LEDs only flashes occasionally. In general, you get a good mix level when the Meter LEDs operate in the range 0 to +10. If you exceed +10, you will get distortion. If even -20 LEDs are sleeping your signal-to-noise ratio will suffer.

#### 21- AUX RETURNS (DFX)

This knob controls the level of effects received from the STEREO AUX RETURN sockets. Such signals will be routed directly into the MAIN MIX. If you have no need to connect an external multi-effect, you can use AUX RETURN inputs as additional instrument inputs & use this as Volume control.

#### 22- 2TK TO CTRL ROOM

If you push down the 2TK TO CONTROL ROOM button, the 2 TRACK IN signal will be routed into the Control Room output and the level will be adjusted by the Control Room knob nearby the Main MIX LEVEL knob.

#### 23- 2TK TO MIX

If you push down the 2TK TO MIX button, the 2 TRACK IN signal will be routed into the MAIN output and will be adjusted by the MAIN MIX LEVEL knob.

#### 24- PHANTOM PWR Switch

This button will apply +48 Volt Phantom Power only to the 2 XLR MIC input sockets. When condenser microphones are not used, please make sure that the Phantom Power is disengaged.

#### 25- PHANTOM LED

This LED indicates when the PHANTOM POWER is engaged.

#### 26- POWER LED

This LED indicates when your MXi.6FX is switched-on.

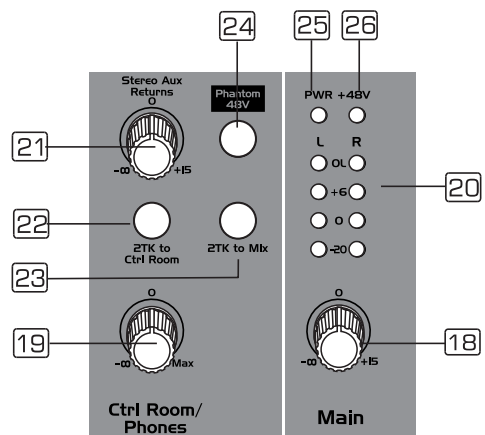

### DSP SECTION

Your MXi.6FX includes a quite unique and innovative digital multi-effects with 24-bit resolution and high dynamic range. Unlike other multi-effects where all the presets are available in a sequence and vice a single control, MXi.6FX multi-effect unit is organized with a 16 presets control and relative Level control for vibrato and modulation controls such as chorus and flanger. You can add reverb at any time with a separate Level control or you can just use the reverb keeping the FX level control turned down.

#### 27- DISPLAY

It displays the selected preset.

#### 28- PRESET SELECTOR

Adjust this knob to select the right effect you wish to perform. There are totally 100 options for you: ECHO, VOCAL, PLATE and versatile two-effect combination. When you are satisfied with the right preset, push this knob to store this preset you want.

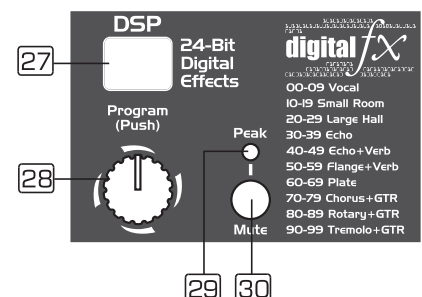



## Control Elements

5

### 29- PEAK/MUTE LED

This LED lights up when the input signal is too strong or in case of the digital effect module being muted.

### 30- MUTE SWITCH

This switch is used to activate/deactivate the effect facility.

### REAR PANEL

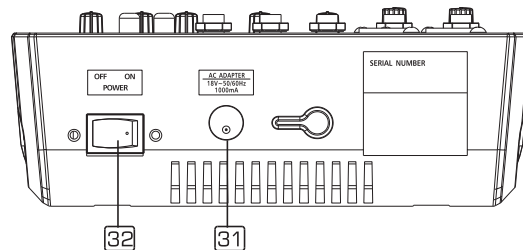

### 31- AC INPUT

This connector is used to connect the supplied AC Adapter.

### 32- POWER SWITCH

This switch is used to turn the main power ON and OFF.

## Installation Tips

6

- 1- Speakers should be placed in a position that allows for unobstructed sound projection. In many instances it is beneficial for speakers to be elevated on tripod stands to achieve maximum dispersion and reach.
- 2- Use professional advice or service when hanging and installing speakers. Please take precautions to secure them to prevent them from falling and hurting someone. Care should be taken as to not damage the cabinet or its components. Please comply with all pertinent Regulations.
- 3- Use quality cables. Using quality cables will ensure the best possible sound.
- 4- For best results match the speakers to a good amplifier that matches the wattage and impedance of your speakers. Proper amplification power results in good quality audio and longer component life. Check out the power requirement for your cabinet.
- 5- Avoid pointing a microphone directly at an amplified speaker doing so, could cause feedback possibly damaging speaker components and your hearing.

**Enjoy the sound!**

# 7

## Wire Connections

Either the 1/4" TRS phone jack or XLR connector can be wired in balanced and unbalanced modes, which will be determined by the actual application status, please wire your system as the following wiring examples:

- For 1/4" Phone jack

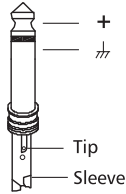

TS Type Unbalanced

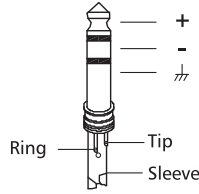

TRS Type Balanced

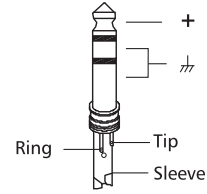

TRS Type Unbalanced

- For XLR Connector

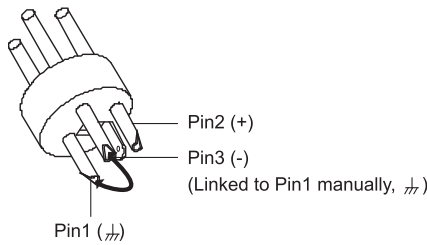

XLR Type Unbalanced

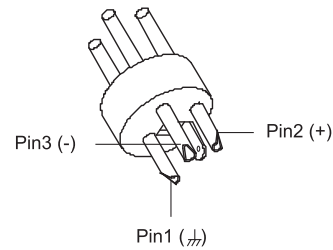

XLR Type Balanced

### In-line Connection

For these applications the unit provides 1/4" TRS and XLR connectors to easily interface with most professional audio devices. Follow the configuration examples below for your particular connection.

- Balanced

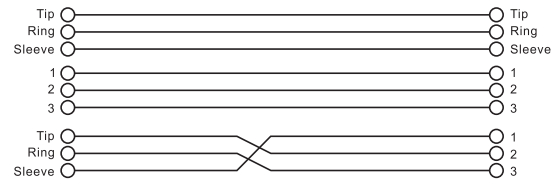
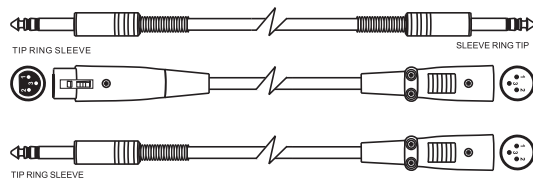

- Unbalanced

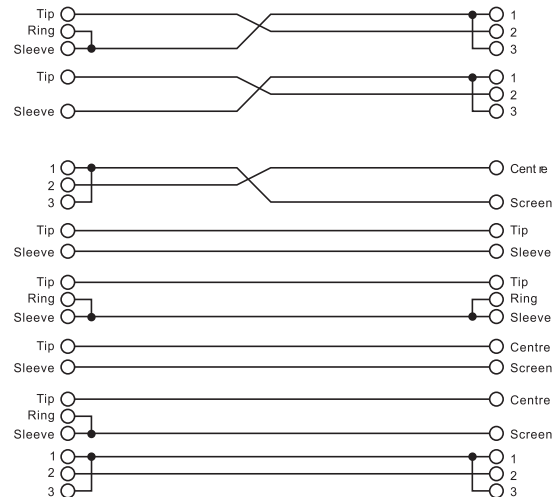
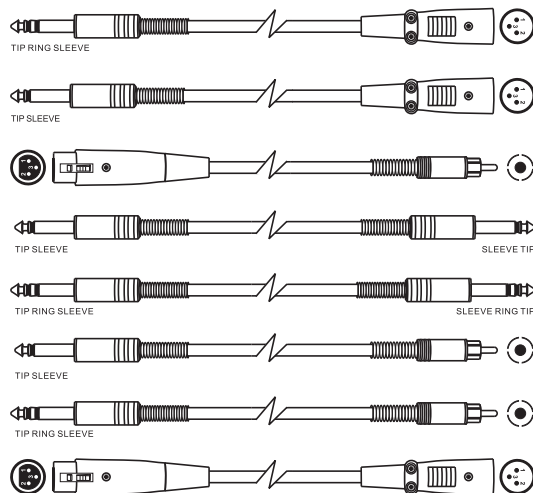

## Block Diagram

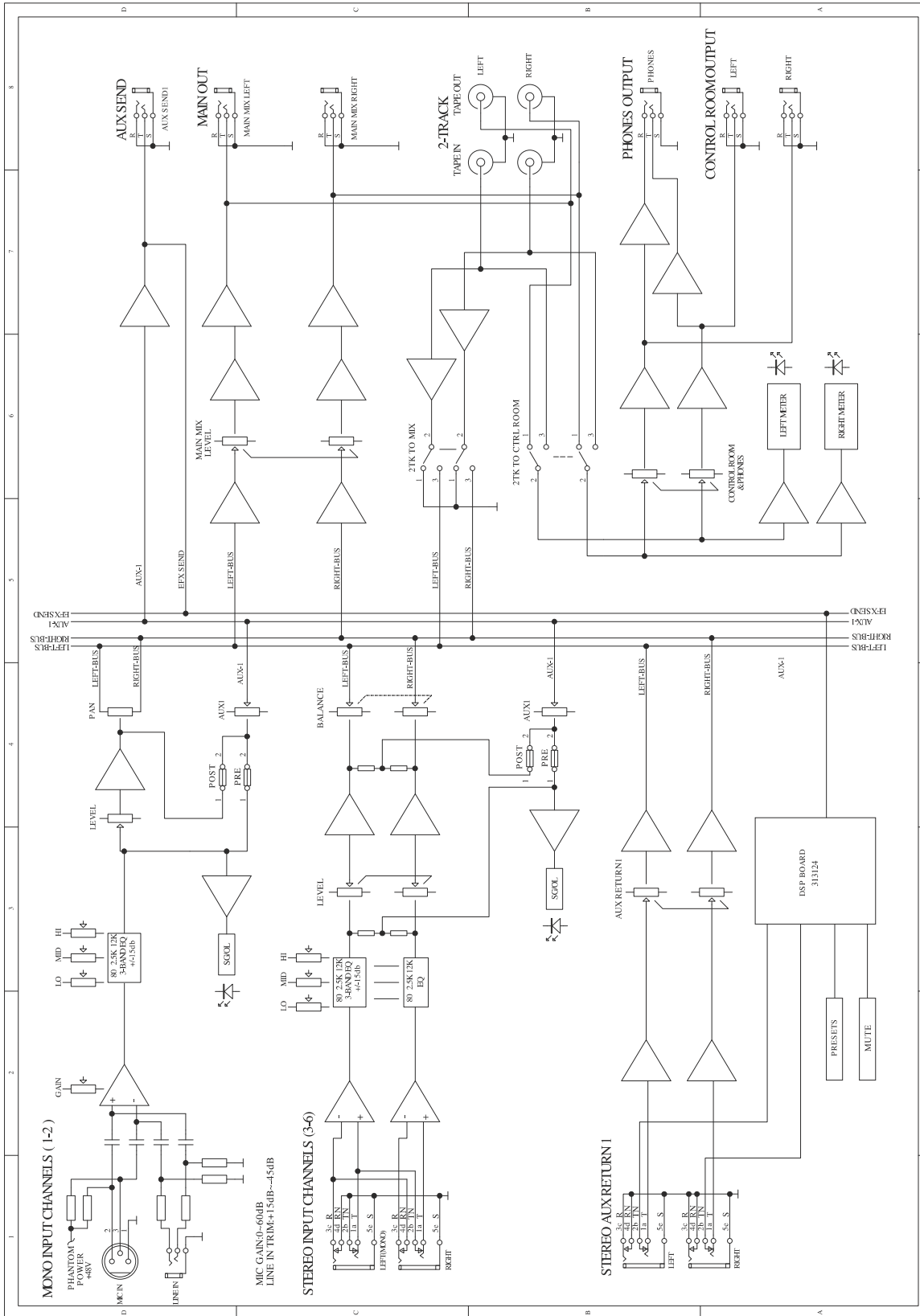

## Preset List

No.	Preset	Description	Parameter
00~09	Vocal	Simulate a small space with slight	Rev.delay time: 0.8~0.9s Pre-delay: 10~45ms
10~19	Small Room	Simulate a bright studio room	Decay time: 0.7~2.1s Pre-delay: 20~45ms
20~29	Large Hall	Simulate a large acoustic space	Decay time: 3.6~5.4s Pre-delay: 23~55ms
30~39	Echo	Echo/Delay effect	Delay time: 145~205ms
40~49	Echo+Verb	Echo & Reverb combination	Delay time: 208~650ms Decay time: 1.7~2.7s
50~59	Flanger+Verb	Flanger effect & Reverb combination	Decay time: 1.5~2.9ms Rate: 0.8Hz~2.52Hz
60~69	Plate	Simulate classic bright vocal plate	Decay time: 0.9s~3.6s
70~79	Chorus+GTR	Guitar Effect: Chorus	Rate:0.92Hz~1.72Hz
80~89	Rotary+GTR	Guitar Effect: Rotary	Modulation depth: 20%~80%
90~99	Tremolo+GTR	Guitar Effect: Tremolo	Rate : 0.6Hz~5Hz

## Technical Specification

Model Number	MXi.6FX MIXING CONSOLE	
Input Channels	Mono input channels	
	Microphone input	electronically balanced, discrete input configuration
	Frequency response	10 Hz to 55 kHz, +/- 3 dB
	Distortion (THD & N)	0.005% at +4 dBu, 1 kHz
	Gain range	0 dB to 50 dB (MIC)
	SNR (Signal to Noise Ratio)	115 dB
	Line input	electronically balanced
	Frequency response	10 Hz to 55 kHz, +/- 3 dB
	Distortion (THD & N)	0.005% at +4 dBu, 1 kHz
	Stereo input channels	
	Line input	Balanced
	Frequency response	10 Hz to 55 kHz, +/- 3 dB
	Distortion (THD & N)	0.005% at +4 dBu, 1 kHz
Impedance	Microphone Input	1.4 k Ohms
	All Other Input	10k Ohms or Greater
	Tape Out	1k Ohms
	All Other Outputs	120 Ohms
Equalization	Hi shelving	+/- 15 dB @12 kHz
	Mid bell	+/- 12 dB @ 2.5 kHz
	Low shelving	+/- 15 dB @ 80 Hz
DSP Section	Display	Two 7-segment display and Mute/Peak LED Indicator
	Type of effects	VOCAL, SMALL ROOM, LARGE HALL, ECHO, ECHO+VERB, FLANGE+VERB, PLATE, CHORUS+GTR, ROTARY+GTR, TREMOLO+GTR
	Presets	100
	Controls	100-Position PRESET Selector and Mute Switch
Main Mix Section	Noise(Bus Noise)	Fader 0dB, Channels muted:-100dBr (ref:+4dBu) Fader 0dB, All Input Channels Assigned And Set To UNITY Gain:-90dBr(ref:+4dBu)
	Max Output	+22 dBu Unbalanced, 1/4" Jacks
	AUX Sends max out	+22 dBu
	AUX Returns gain range	$\infty$ to +15 dB
Physical	Dimension(WxDxH)	185 mm x 230 mm x 35/55 mm
	Net weight	1.45 Kg (3.09 lb)
	Shipping weight	2.7 Kg (5.95 lb)

## Guarantee

---

**Topp Pro** guarantees the normal operation of the product against any defect of manufacture and/or vice of material, by the term of (12) months, counted as of the date of purchase on the part of the user, committing itself to repair or to change, to its election, without position some, any piece or component that will fail in normal conditions of use within the mentioned period.

This guarantee is valid if the original buyer will have to present/display this certificate properly sealed and signed by the selling house, accompanied by the corresponding invoice of purchase where it consisted the model and serial number of the acquired equipment.

The guarantee does not cover:

- Damages caused by the illegal use of the product, repair and/or nonauthorized modification conducted by people by **Topp Pro**.
- Damages caused by the connection of the equipment to other equipment different from the specified ones in the manual of use, or by bad connection to these last ones.
- Damages caused by electrical storms, blows and/or incorrect transport.
- Damages caused by excesses or falls of tension in the network or by connection to networks with a tension different from the required one by the unit.
- Damages caused by the presence of sand, acid of batteries, water, or any strange element inside the equipment.
- Deteriorations produced by the course of the time, use and/or normal wear of the unit.
- Alteration or absence of the serial number of factory of the equipment.

The repairs could only be carried out the authorized technical service by **Topp Pro**, that will inform about the term and other details into the repairs to take place according to this guarantee.

**Topp Pro**, will repair this unit in counted a term nongreater to 30 days as of the date of entrance of the unit to the Technical Service. In those cases in that due to the particularity of the spare part, outside necessary their import, the repair time and the viability of the same one will be subject to the effective norms for the import of parts, in which case one will inquire to the user about the term and possibility into repair.

With the object of its correct operation, and of the validity of this one guarantee, this product will have to be installed and to be used according to the instructions that are detailed in the manual associate or the package of the product.

This unit will be able to appear for its repair, next to the invoice of purchase (or any other proof where the date of purchase consists), to its authorized distributor **Topp Pro** or an authorized technical center on watch by **Topp Pro**.

### Exclusion of damages:

**THE RESPONSABILITY OF TOPP PRO BY ANY DEFECTIVE PRODUCT IS LIMITED THE REPAIR OR THE REPLACEMENT OF HE HIMSELF, TO TOPP OPTION PRO. IF WE CHOSE TO REPLACE THE PRODUCT, THE REPLACEMENT CAN BE A RECONDITIONATED UNIT. TOPP PRO WILL NOT BE RESPONSIBLE BY THE DAMAGES BASED ON THE LOST, INCONVENIENCE, LOSS OF USE, BENEFITS, LOST SAVINGS, BY THE DAMAGE TO OTHER EQUIPMENT OR OTHER ARTICLES IN THE USE SITE, OR BY ANY OTHER DAMAGE IF HE IS FORTUITOUS, CONSEQUENT OR OF ANOTHER TYPE, ALTHOUGH TOPP PRO HAS BEEN NOTICED OF THE POSSIBILITY OF SUCH DAMAGES.**

Some states do not allow to the exclusion or the limitation to the fortuitous or consequent damages, so the aforesaid limitation can not be applied to you.

This guarantee gives specific legal rights him, you you can also have other right that varies of state to state.



***TOPP PRO MUSIC GEAR***

[www.topppro.com](http://www.topppro.com)

**MAXI**  
**SERIES**





# MXi SERIES

## Manual de Usuario

### Mezclador de 6 canales con efectos digitales **MX.6FX V2**

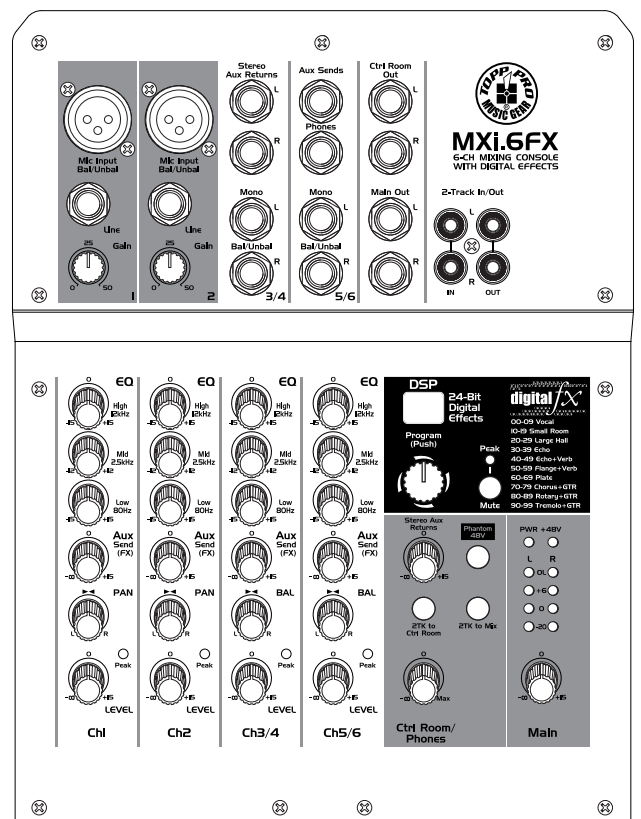

## Símbolos Relacionados con Seguridad



Este símbolo siempre es utilizado para alertarle de la presencia de voltajes peligrosos dentro de ésta unidad. Estos voltajes pueden constituir suficiente riesgo de un toque eléctrico.



Este símbolo siempre es utilizado para alertarle de importantes instrucciones de operación o de mantenimiento. Por favor cuando lo vea lea la instrucción.



Terminal de Tierra



AC Principal (Corriente Alterna)



Terminal Peligrosa Viva

**ON:**

Denota que la unidad está encendida

**OFF:**

Denota que la unidad está apagada

**Advertencia:** Describe precauciones que deben ser tomadas para prevenir la muerte o heridas del usuario.

**Precaución:** Describe las precauciones que deben ser observadas para prevenir daños en la unidad.



No deposite ninguna parte de ésta unidad en los basureros municipales. Utilice depósitos especiales para esos efectos.

### Advertencia

#### Fuente de Alimentación

Asegúrese de que el voltaje general es igual al voltaje del equipo antes de encender el aparato. No comprobarlo puede resultar en daños en el equipo y en el usuario. Desconecte el equipo ante la amenaza de tormenta eléctrica o cuando no va usarse por largos períodos de tiempo.

#### Conexión Externa

La conexión de cableado en conectores vivos requiere que sea realizado por personal instruido, o implica la utilización de cableado listo para usar. No usarlo implica riesgo de incendio o muerte.

#### No remueva los paneles

En el interior del producto hay areas en las que hay altos voltajes. No quite los paneles hasta desconectar el cable de la red principal de alimentación. Los paneles deben ser removidos solo por personal de servicio calificado.

**No hay partes útiles en el interior.**

#### Fusible

Para prevenir el riesgo de fuego o daños al producto, use solo el tipo de fusible recomendado en este manual. No ponga en cortocircuito el soporte del fusible. Antes de reemplazar el fusible, asegúrese que el producto está apagado y desconectado de la red de electricidad.

#### Conexión a Tierra

Antes de encender el equipo, asegúrese que está conectado a tierra. Esto prevendrá el riesgo de choque

eléctrico.

Nunca corte los cables internos o externos. Asimismo, nunca remueva la conexión a tierra.

#### Instrucciones de Operación

Este aparato no debe ser expuesto a salpicaduras o gotas y no se deben apoyar vasos con líquidos sobre el aparato. Para reducir el riesgo de choque eléctrico, no exponga este aparato a la lluvia o humedad.

No use este aparato cerca del agua. Instale este equipo de acuerdo a las instrucciones del fabricante.

No instale el equipo cerca fuentes de calor, tales como radiadores, estufas o cerca de otros aparatos que producen calor.

No bloquee ningún orificio de ventilación. No coloque ninguna fuente de llamas vivas (ej.: candelabros o velas) sobre el aparato.

#### INSTRUCCIONES IMPORTANTES DE SEGURIDAD

- Lea estas instrucciones.
- Siga estas instrucciones.
- Guarde estas instrucciones.
- Tenga en cuenta todas las advertencias.
- Use solo accesorios especificados por el fabricante.

#### Cable de alimentación y conexión

No altere el cable y el enchufe. Un enchufe polarizado tiene 2 patas con una más ancha que la otra. Un enchufe con toma a tierra posee 2 patas y una tercera es la conexión a tierra. Son diseñados teniendo en cuenta su seguridad. No quite la conexión a tierra!!

Conecte el equipo a un tomacorriente con tierra de protección. Conecte el equipo a un tomacorriente cercano y de fácil acceso.

Si su enchufe no entra en su tomacorriente requiera la ayuda de un electricista calificado.

Proteja al cable y al enchufe de cualquier presión física para evitar riesgo de choque eléctrico.

No coloque objetos pesados sobre el cable de alimentación. Esto puede causar choque eléctrico o fuego.

#### Limpieza

De ser necesario, sople el polvo del producto o utilice un paño seco.

No use solventes tales como, bencina, alcohol u otro fluido muy inflamable y volátil para limpiar el aparato. Límpielo con un trapo seco.

#### Servicio Técnico

Para servicio técnico consulte sólo con el personal de servicio calificado. Para reducir el riesgo de choque eléctrico, no realice ningún de tipo de servicio más allá del descrito en este manual.

#### ADVERTENCIA DE TRANSPORTE



Racks y Pedestales - El componente debe ser utilizado únicamente con racks o soportes recomendados por el fabricante.

La combinación de un componente y rack debe moverse con cuidado. Detenciones rápidas, fuerza excesiva y superficies desparejas pueden causar que el componente y rack vuelquen.

## Tabla de contenido

---

1. INTRODUCCION .....	4
2. CARACTERISTICAS .....	4
3. DATOS UTILES .....	4
4. DIAGRAMA DE CONEXION .....	5
5. ELEMENTOS DE CONTROL .....	6
6. CONSEJOS DE INSTALACION .....	9
7. CONFIGURACIONES (ALAMBRADO) .....	10
8. DIAGRAMA DE BLOQUES .....	11
9. LISTA DE "PRESETS" .....	12
10. ESPECIFICACIONES TECNICAS .....	13
11. GARANTIA .....	14
12. NOTAS .....	15

# 1

## Introducción

---

Gracias por preferir los productos **Topp Pro**. Estos productos son diseñados por un equipo de ingenieros altamente calificados en la línea de pro-audio, con más de 30 años de experiencia. Cada producto que se entrega al mercado está construido con mucho orgullo y cuidado. Fue fabricado para satisfacer múltiples necesidades y aplicaciones, ofreciendo un valor excepcional a nuestros clientes.

La creatividad y dedicación de nuestros ingenieros, junto con la última tecnología en herramientas y los últimos conceptos en diseños acústicos, crean productos para aplicaciones reales. Todos los productos **Topp Pro** están probados por los más estrictos estándares y regulaciones de la industria.

Por favor lea este manual cuidadosamente para obtener el máximo rendimiento y funcionalidad de este equipo.

# 2

## Características

---

- 2 Entradas mono con conectores XLR y TRS Balanceados
- 2 Entradas estéreo con conectores TRS balanceados
- 3 Bandas de ecualización en todos los canales mono (más filtro de corte en 75Hz)
- Envío para efectos "post-fader"
- Conectores RCA (Tape IN / OUT)
- Selectores discretos para rutear a "Control Room" y principal
- Conectores de salida XLR y TRS balanceados
- DSP interno con 256 efectos (16 programas por 16 variaciones), luz indicadora para "DSP Mute" y picos
- Barra de medición de 4 segmentos de alta precisión

# 3

## Datos Útiles

---

Por favor anote aquí el número de serie para una futura referencia.

Número de Serie:

Fecha de Compra:

Adquirido en:

# Diagrama de Conexiones

4

## Sala pequeña

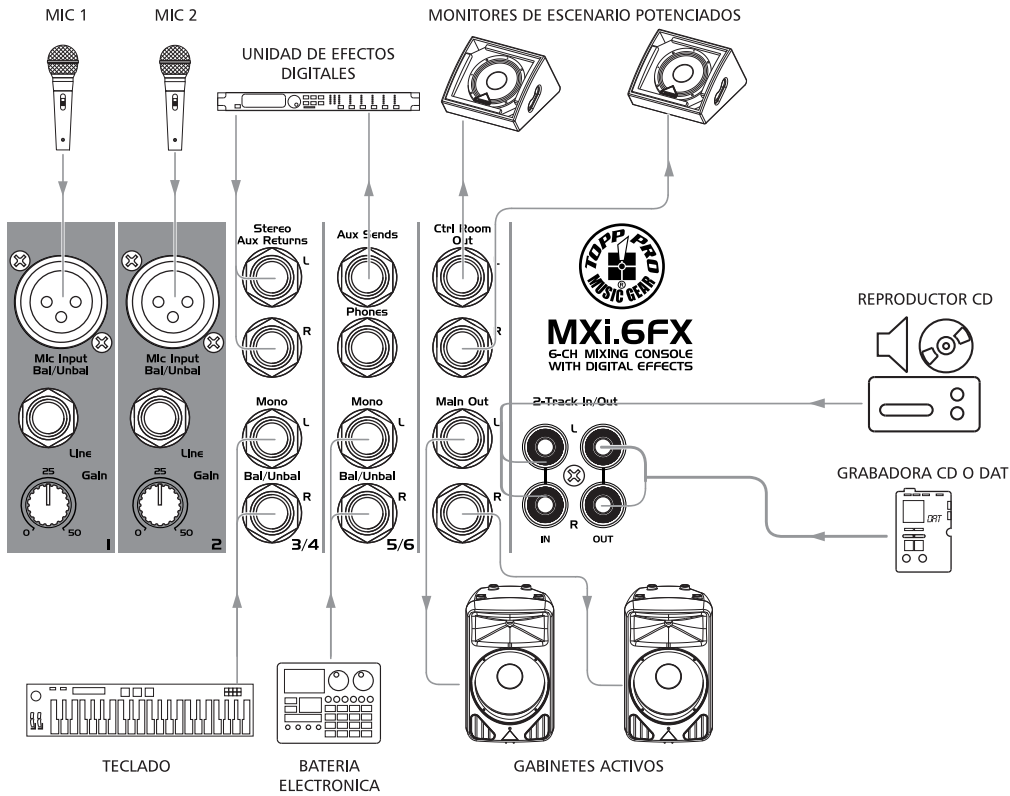

## Restaurantes y Discos

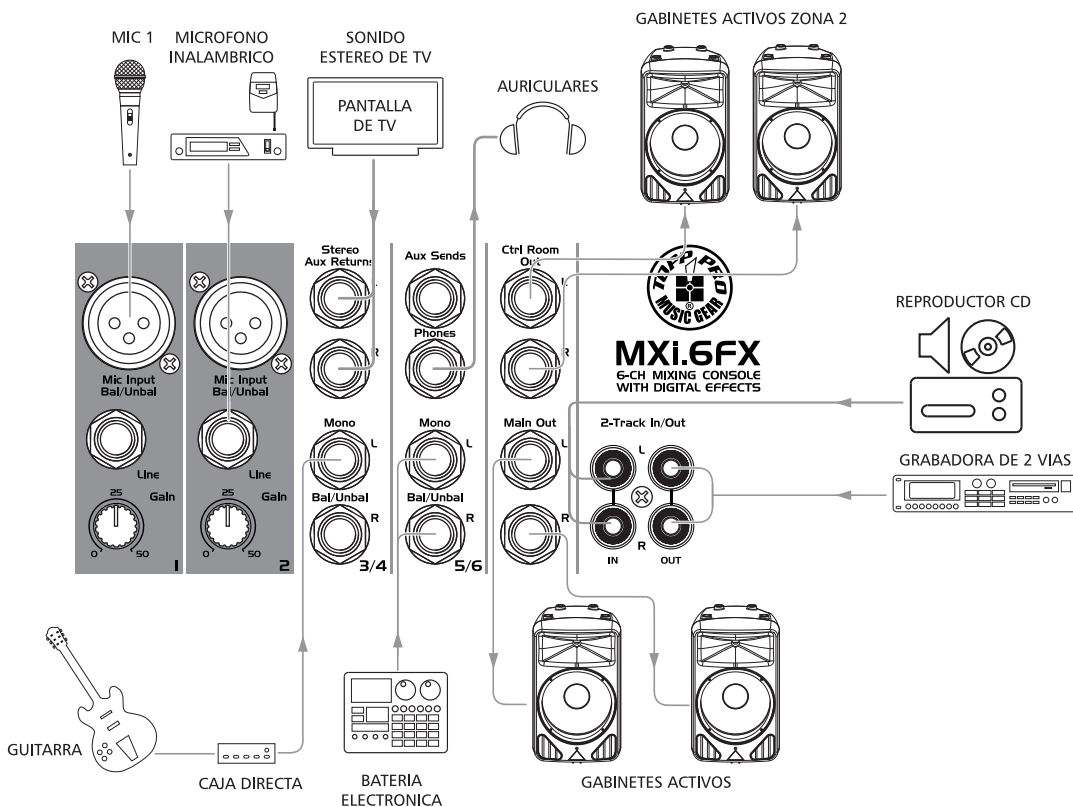

# 5

## Elementos de Control

### 1 - Canales MONO / LINEA

El **MXi.6FX** está equipado con 2 entradas de micrófono con pre-amplificadores de bajo ruido, la opción del interruptor de "Phantom Power", proveyendo más de 50dB de ganancia y 115dB de relación señal ruido. Usted puede conectar casi cualquier tipo de micrófono. Micrófonos dinámicos no necesitan "Phantom Power" y tampoco este voltaje causará daños a este tipo de micrófono. Estos canales tienen conectores balanceados tipo XLR o TRS y para instrumentos musicales o señales con niveles de línea se pueden utilizar conectores tipo TS o sea de 1/4" mono.

NOTA: Si el "Phantom Power" está encendido, nunca se debe conectar un micrófono que utilice un cable no balanceado, ya que puede causar daños tanto en el micrófono como en el mezclador.

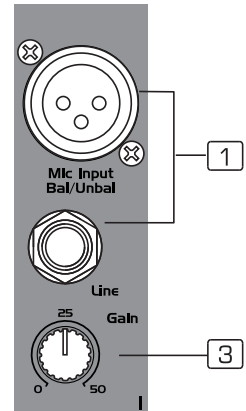

### 2 - Entradas Estéreo

Hay un par de canales estéreo provistos con conectores de 1/4" tipo TRS. Si se conecta solamente el conector izquierdo, la entrada operará como un canal mono, de tal forma que excitará ambas salidas del amplificador. Estos canales son comúnmente utilizados con teclados, baterías electrónicas, etc.

### 3 - Control de Ganancia

Este control es utilizado para ajustar la sensibilidad de entrada del micrófono o de línea. El ajuste tiene un rango desde 0 dB hasta 50 dB para micrófonos y de +15dB a -30dB para línea. Por otro lado se debe tener cuidado al ajustar esta ganancia y para eso esta unidad cuenta con una luz indicadora de "PEAK" que le avisará cuando la señal está siendo saturada, debe evitar que esta luz se encienda.

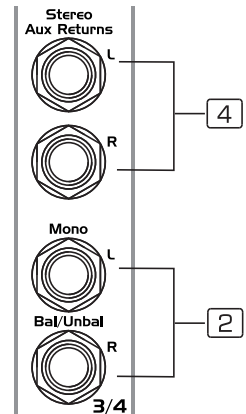

### 4 - Retorno Estéreo para Efectos

Conecte estas entradas con las salidas de un dispositivo de efectos externo. Al hacer esta conexión, se desactivará el procesador de efectos interno que contiene esta unidad, pero si utiliza solamente el conector izquierdo, el procesador interno estará activo todavía. La señal será enviada a la salida principal y podrá ser controlada por el control de retorno, ubicado en el panel principal.

### 5 - Conector de Envío de Auxiliar

Este es un conector de 1/4" que recoge la señal de envío del auxiliar. Esta salida será controlada por medio del control de volumen que cada canal tiene de auxiliar y no será afectada la salida de mezcla principal.

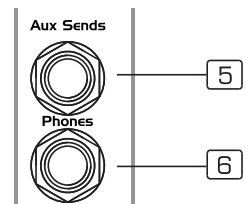

### 6 - Conector de Salida de Audífonos

Este conector es la salida de audífonos cuya señal será igual a la mezcla principal. El nivel de dicha señal será controlada por el mismo control de Control Room / Audífonos.

### 7 - Conectores de salida "Control Room"

Estos conectores de 1/4" son la salida de la función de "control room", esta función puede ser utilizada para conectar monitores de estudio o para una salida de mezcla adicional.

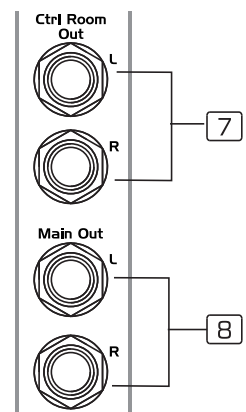

### 8 - Conectores de Salida de Mezcla Principal

Esta es la salida de la mezcla principal, o sea la mezcla final, utiliza conectores 1/4" TRS. Esta salida está controlada por el control de volumen máster.

## Elementos de Control

### 9 - TAPE IN

Esta entrada con conectores RCA se utiliza para conectar dispositivos tales como lectores de CD, grabadoras de cinta y cualquier otro dispositivo con salidas RCA.

### 10 - TAPE OUT

Estos conectores RCA recogen toda actividad de la mezcla principal y la pone a disposición para ser utilizada como una salida, ya sea para conectar una grabadora o para ser enviada a cualquier otro dispositivo de este tipo. El volumen será afectado por el control principal del mezclador.

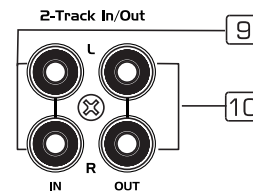

### ECUALIZADOR

El MXi.6FX tiene 3 bandas de ecualización en todos los canales mono. Todas las bandas proveen un empuje o un corte de 15 dB.

### 11 - Control de Altos

Este es el control de agudos, el cual se puede utilizar para eliminar las frecuencias indeseables que pudieran provocar ruidos molestos como por ejemplo la realimentación (Feedback) que podría dañar seriamente sus equipos, o bien cuando por ejemplo un instrumento musical o una voz humana necesitan realzar este tipo de frecuencias. El rango de ganancia es de  $\pm 15$ dB con una frecuencia central de 12KHz.

### 12 - Control de Medios

Este es el control del rango medio. Este puede afectar la mayoría de las frecuencias fundamentales de todos los instrumentos musicales y de la voz humana. El rango de ganancia viene desde  $\pm 12$ dB con una frecuencia central de 2.5KHz.

### 13 - Control de Bajos

Este es el control de bajos que le ayudará en ajustes tales como en el sonido de un bombo de batería o bajos de cuerdas, si se suben estas frecuencias por lo general su equipo sonará con más peso. El rango de ganancia es de  $\pm 15$ dB y la frecuencia central es de 80Hz.

### 14 - Control de Auxiliar

Este control es utilizado para enviar una señal a un procesador de efectos, por medio del conector de salida marcado como "AUX SEND". Todos los controles de canal (excepto PAN o BAL) afectarán la señal del auxiliar. La señal es extraída después del control de volumen (POST-FADER). La salida de un procesador externo puede regresar el mezclador vía canal estéreo y podría ser sumada a la mezcla principal.

### 15 - Control PAN/BAL

PAN abreviación de la palabra PANORAMA, en los canales mono y se pone como BALANCE en los canales estéreo. Este control determina la cantidad de señal que se envía a cada lado del amplificador, ya sea a la derecha o a la izquierda. Manteniendo este control en la posición central, la señal se posicionará en el medio del campo estéreo.

### 16 - Luz indicadora de Picos

Dentro de esta unidad la señal de audio es monitoreada en diferentes estados, esta luz le indicará la presencia de señal en el canal. Si esta luz se ilumina de color rojo, significará que su señal de entrada es muy alta y está saturada, por lo que deberá regular dicha señal para no alcanzar niveles de distorsión.

### 17 - Controles de Volumen (Canal)

Este control ajusta la cantidad de volumen del respectivo canal. El rango de ajuste va desde  $\infty$  hasta +15dB. Esta luz se encenderá indicando cuando el interruptor el "Phantom Power" esté activado.

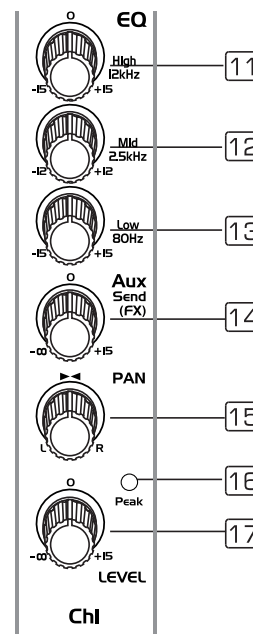



# 5

## Elementos de Control

### SECCION MASTER

#### 18 - Control Máster de la Mezcla Principal

Este control rotativo que determina el nivel de la mezcla principal enviada a la salida principal, salida de "Tape", Control Room, audífonos y las barras indicadoras de luces.

#### 19 - Control de volumen para el "CTRL RM" / Audífonos

Este control es utilizado para ajustar el nivel de señal de la función de salida "Control Room" / Audífonos, este nivel no afectará el nivel de salida de la mezcla principal.

#### 20 - Barra de luces de Medición

Esta barra de luces de 4 segmentos indica el nivel de señal de salida y tiene un rango desde los -20dB hasta (Clip). La recomendación para el ajuste de volumen es tratar de mantener la señal a 0dB, sin embargo el trabajar a +6dB es aceptable mientras que el sonido no entre en distorsión. Por supuesto que se debe evitar a toda costa que la luz de "CLIP" se encienda ya que esto indicaría que la unidad está en saturación y como consecuencia de esto, los componentes se podrían quemar.

#### 21 - Control de Retorno Estéreo (DFX)

Este control ajusta el nivel de efectos recibidos desde los conectores de retorno de auxiliar estéreo. Tales señales serán enrutadas directamente dentro de la mezcla principal.

#### 22 - Selector "Tape" a "CTRL RM" / Audífonos

Al presionar este botón la señal de entrada conectada a los conectores RCA, se asignará a la salida de "Control Room".

#### 23 - Selector de "Tape" a Mezcla Principal

Se puede conectar un lector de discos o una grabadora de cinta en la entrada "CD/TAPE", para enviar dicha señal a la mezcla principal se debe presionar este botón, el nivel será controlado por el control de volumen principal.

#### 24 - Interruptor de "Phantom Power" (+48V)

Este interruptor aplica +48V a los conectores de entrada XLR, para el uso de micrófonos condensados, que necesitan para su funcionamiento este voltaje. Dichos micrófonos son muy utilizados en aplicaciones de escenarios, pódiums, platillos de batería, etc. Por su ganancia y por su pastilla electrónica, poseen gran sensibilidad. Recomendamos que antes de encender este voltaje, se asegure de que el volumen general este abajo. La luz indicadora se encenderá en el momento que esta función sea activada.

#### 25 - Indicador de Encendido

Esta luz se iluminará en el momento que la unidad sea encendida, por medio del interruptor principal.

#### 26 - Luz Indicadora de Phantom Power (+48V)

Esta luz se encenderá indicando cuando el interruptor el "Phantom Power" este activado.

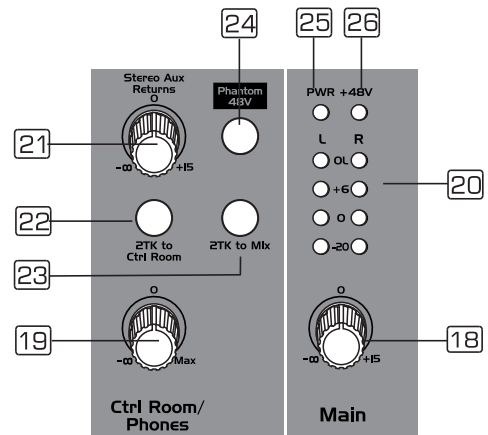

### SECCION DEL DSP INTERNO PARA EFECTOS

El MXi.6FX está equipado con un poderoso procesador multi-efectos digitales de 24 bits y 100 "presets" los cuales incluyen "Echo, Flanger+Verb, Plate y sus respectivas combinaciones.

#### 27 - Pantalla (DISPLAY)

Esta pantalla le indica el número de efecto que ha seleccionado.

#### 28 - Control de Programación (PUSH)

Con este control usted selecciona el efecto que desea utilizar. Hay un total de 100 opciones de efectos entre: Eco, Vocal, Plate y combinaciones de dos efectos juntos. Cuando este seguro del efecto a utilizar presione esta perilla para cargarlo al sistema.

#### 29 - Indicador de Picos

Cuando el procesador este en modo "MUTE" la luz se enciende,

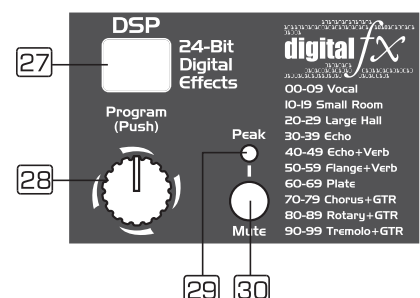

## Elementos de Control

también esta luz en modo de operación normal le indicará la presencia de señal y picos.

### 30 - Interruptor de "Mute" Para Efectos

Este interruptor activa o desactiva los efectos, esta función se puede manejar por medio de un pedal externo según le convenga. Cuando el procesador este en modo "MUTE" la luz se encenderá, también esta luz en modo de operación normal le indicará la presencia de señal.

### PANEL TRASERO

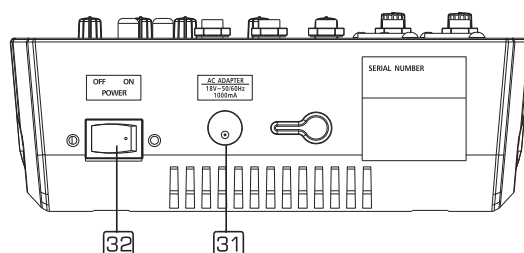

### 31 - Conector de Entrada de Corriente

Este es el conector donde va la fuente de poder externa de corriente. Conecte primero la fuente externa al mezclador y después conecte dicha fuente a la alimentación principal de electricidad.

NOTA: La fuente de poder externa provee al mezclador 18V AC.

### 32 - Interruptor Principal

Este es el interruptor principal de encendido y de apagado de la unidad.

## Consejos de Instalación

- 1- Los gabinetes deben ser puestos en un posición que permita la mejor proyección sin que nada los obstruya. En muchos casos será necesario elevar los gabinetes en un trípode o colgarlos para obtener una mayor dispersión y alcance.
- 2- Utilice materiales de buena calidad cuando tenga que colgar los gabinetes. Tome precauciones de seguridad para prevenir accidentes.
- 3- Utilice cableado de buena calidad en todas las conexiones, esto asegurará buena calidad y eficiencia en el sonido final.
- 4- Para mejor resultado y aprovechamiento de su sistema de sonido, asegúrese de que su amplificador tenga un porcentaje de potencia mayor al del consumo de sus gabinetes, esto le evitará la saturación y protegerá sus componentes.
- 5- Evite poner los micrófonos en frente de sus gabinetes o dirigirlos directamente hacia ellos, este evitará la retroalimentación (feedback) que podría destruir los componentes de los gabinetes y que es tan molesto para la audiencia.

# 7

## Configuración de Alambrado

Cualquiera de los dos conectores, ya sea el TRS de 1/4" o el XLR, pueden alambrarse en modo no balanceado o balanceado, dependiendo de la necesidad de trabajo. Los siguientes son unos ejemplos de cómo se pueden alambra estos conectores:

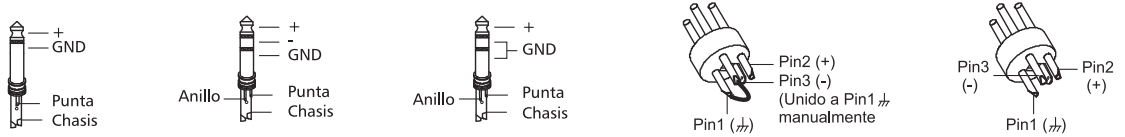

### Conexión Línea de Entrada

Como se mencionó antes, esta unidad cuenta con varios tipos de conectores, para diferentes aplicaciones. Los siguientes son algunos ejemplos de conexiones que se utilizan como interface entre diferentes equipos.

#### Balanceado

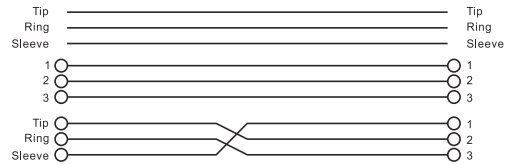
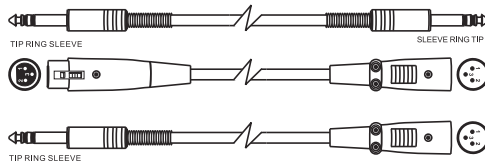

#### No Balanceado

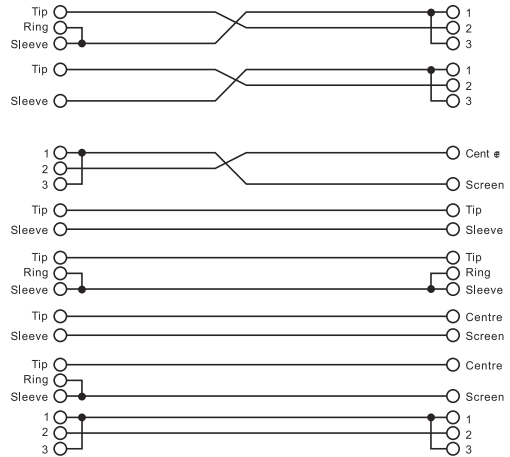
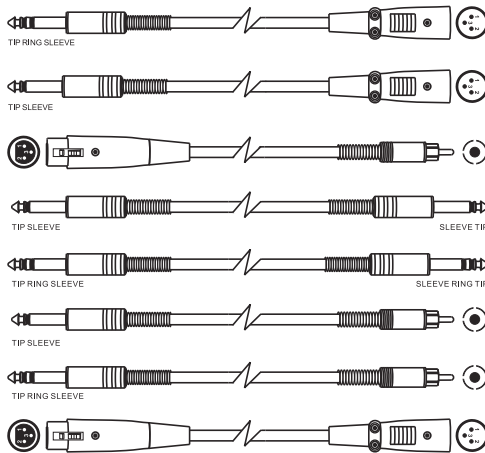

# Diagrama de Bloques

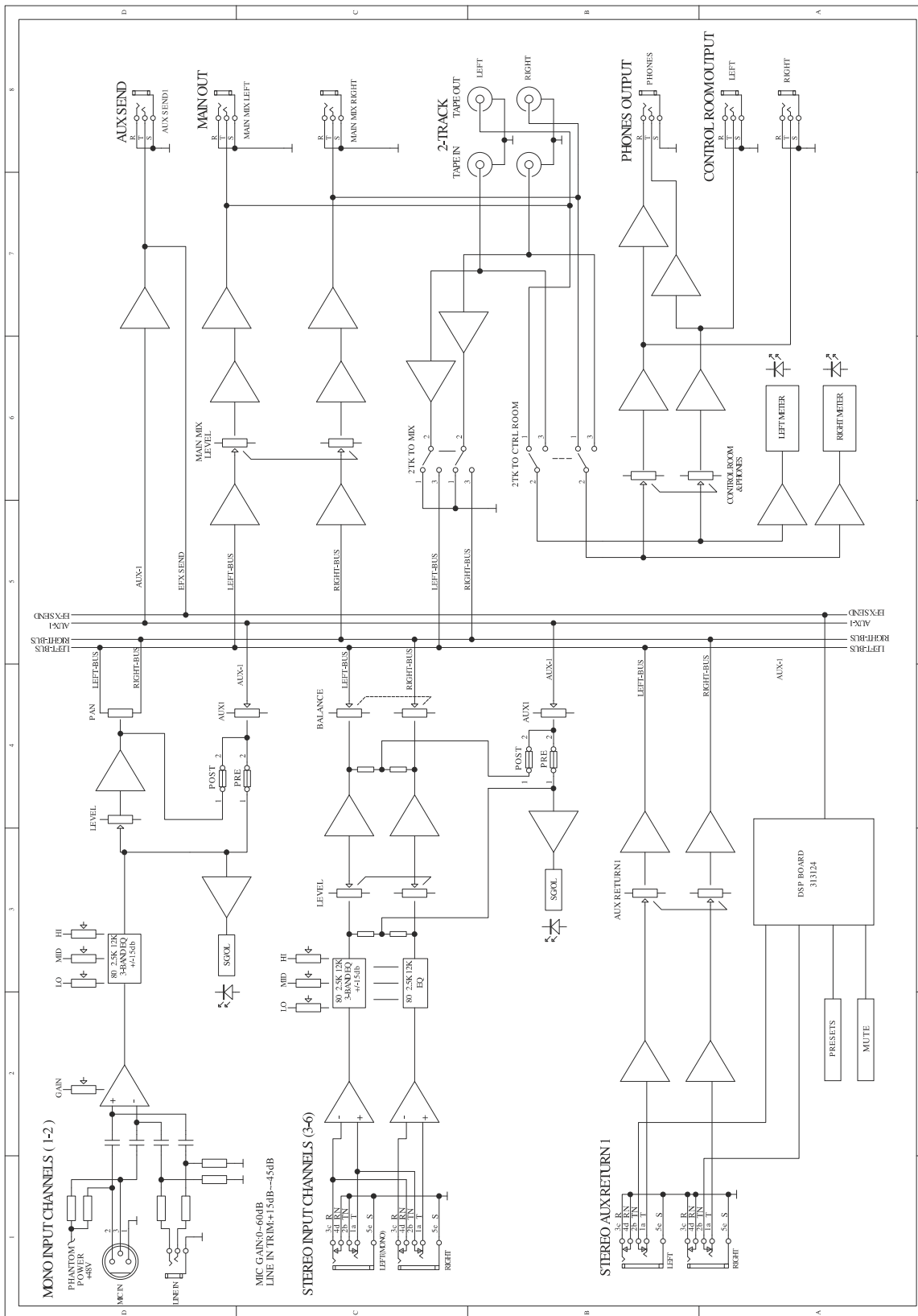

# 9

## Lista de Efectos "Presets"

No.	(Preset)	Descripción	Parámetro
00~09	Vocal	Simula un pequeño espacio con un ligero tiempo de decaída	Rev. Decaída: 0.8~0.9s Pre decaída: 0~45ms
10~19	Small Room	Simula el brillo de un cuarto de estudio de grabación	Decaída: 0.7~2.1s Pre-retardo: 20~45ms
20~29	Large Hall	Simula la acústica de un espacio grande	Decaída: 3.6~5.4s Pre-retardo: 23~55ms
30~39	Echo	Reproduce el sonido de entrada sobre el sonido de salida después de un lapso de tiempo	Tiempo de retardo: 145~205ms
40~49	Echo + Verb	El mismo efecto anterior más el efecto de cuarto o reverberación	Retardo: 208~650ms Decaída: 1.7~2.1s
50~59	Flange + Verb	Simula tocar con otra persona, sacando las mismas notas sobre el mismo instrumento	Decaída: 1.5~2.9s
60~69	Plate	Simula el sonido de los transductores como el brillo de voces	Decaída: .09~3.6s
70~79	Chorus GTR	Recrea la ilusión de más de un instrumento	Rango: 0.92~1.72Hz
80~89	Rotary GTR	Simula el sonido que se obtiene por rotación de una corneta y un cilindro de bajos	Profundidad de modulación: 20%~80%
90~99	Tremolo GTR	Modula la amplitud de la onda	Rango: 0.6Hz ~ 5Hz

## Especificaciones Técnicas

# 10

Modelo	MXi.6FX	
Canales de Entrada	Entrada de Micrófono	Electrónicamente Balanceado XLR Balanceado
	Respuesta de Frecuencia	10Hz a 55KHz $\pm 3$ dB
	Distorsión (THD/N)	<0.005% a +4dBu, 1KHz
	Rango de Ganancia	0dB a 50dB MIC
	SNR	< -115dB
	Phantom Power	+48V con interruptor
	Línea de Entrada	Electrónicamente Balanceada 1/4" TRS
	Respuesta de Frecuencia	10Hz a 55KHz $\pm 3$ dB
	Distorsión (THD/N)	< 0.005% a +4dBu, 1kHz
	Sensibilidad	+ 15dBu $\pm 3$ dB
	Entrada Estéreo	
	Línea de Entrada	Electrónicamente Balanceada 1/4" TRS
Impedancia	Respuesta de Frecuencia	10Hz a 55KHz $\pm 3$ dB
	Distorsión (THD/N)	<0.005% a +4dBu, 1KHz
	Entrada de Micrófono	1.4K Ohmios
	Todas las otras Entradas	10K Ohmios
	Tape Out	1k Ohmio
Ecuilización	Todas las otras Entradas	120 Ohmios
	Altos ( High)	$\pm 15$ dB @ 12Khz
	Medios (Mid)	$\pm 15$ dB @ 2.5Khz
	Bajos (Low)	$\pm 15$ dB @ 80Khz
Sección DSP	Convertidores A/D y D/A	24 Bit
	Resolución DSP	24 Bit
	Tipos de Efectos	Vocal, Small Room, Large Hall, Echo, Echo+Verb, Flanger+Verb, Plate, Chorus GTR, Rotary GTR, Tremolo GTR
	Pre-Establecidos (Preset)	100
	Controles	100 Posiciones para la selección (10 Pre-establecidos, 10 Variaciones) Interruptor de "Mute" con luz indicadora
Sección Mezcla Principal	Ruido (Bus Noise)	Deslizable 0dB, Mute -82dB (Ref. +4dB) Todos los Canales, unidad de Ganancia -70dB
	Máx. Salida	+22dBu No Balanceado, Conector 1/4"
	Máx. Salida Envío Auxiliar	+22dBu
	Rango de Ganancia Retorno	8 a +15dB
Físico	Dimensiones (An. / Fo. / Al.)	185 x 230 x 35/55 mm
	Peso	1.45 Kg
	Peso Empacado	2.7 Kg

## Garantía

---

**Topp Pro** garantiza el normal funcionamiento del producto contra cualquier defecto de fabricación y/o vicio de material, por el término de (12) meses, contados a partir de la fecha de compra por parte del usuario, comprometiéndose a reparar o cambiar, a su elección, sin cargo alguno, cualquier pieza o componente que fallare en condiciones normales de uso dentro del período mencionado.

Para que ésta garantía sea válida, el comprador original deberá presentar este certificado debidamente sellado y firmado por la casa vendedora, acompañado por la correspondiente factura de compra donde constará el modelo y número de serie del equipo adquirido.

La garantía no cubre:

- Daños ocasionados por el uso indebido del producto, reparación y/o modificación efectuados por personas no autorizadas por **Topp Pro**.
- Daños ocasionados por la conexión del equipo a otros equipos distintos de los especificados en el manual de uso, o bien por mala conexión a estos últimos.
- Daños ocasionados por tormentas eléctricas, golpes y/o transporte incorrecto.
- Daños ocasionados por excesos o caídas de tensión en la red o por conexión a redes con una tensión distinta a la requerida por la unidad.
- Daños ocasionados por la presencia de arena, ácido de pilas, agua, o cualquier elemento extraño en el interior del equipo.
- Deterioros producidos por el transcurso del tiempo, uso y/o desgaste normal de la unidad.
- Alteración o ausencia del número de serie de fábrica del equipo.

Las reparaciones solamente podrán ser llevadas a cabo el servicio técnico autorizado por **Topp Pro**, que informará acerca del plazo y demás detalles de las reparaciones a efectuarse conforme a esta garantía.

**Topp Pro** reparará esta unidad en un plazo no mayor a 30 días contados a partir de la fecha de entrada de la unidad al Servicio Técnico. En aquellos casos en que debido a la particularidad del repuesto, fuera necesaria su importación, el tiempo de reparación y la viabilidad de la misma estarán sujetos a las normas vigentes para la importación de partes, en cuyo caso se informará al usuario acerca del plazo y posibilidad de reparación.

A efectos de su correcto funcionamiento, y de la validez de ésta garantía, este producto deberá ser instalado y utilizado de acuerdo a las instrucciones que se encuentran detalladas en el manual adjunto o en el envase del producto.

Esta unidad podrá presentarse para su reparación, junto a la factura de compra (o cualquier otro comprobante donde conste la fecha de compra), a su distribuidor autorizado **Topp Pro** o a un centro de servicio técnico autorizado por **Topp Pro**.

### Exclusión de daños:

LA RESPONSABILIDAD DE **TOPP PRO** POR CUALQUIER PRODUCTO DEFECTUOSO SE LIMITA A LA REPARACIÓN O AL REEMPLAZO DEL MISMO, A OPCIÓN DE **TOPP PRO**. SI ELEGIMOS SUBSTITUIR EL PRODUCTO, EL REEMPLAZO PUEDE SER UNA UNIDAD REACONDICIONADA. **TOPP PRO** NO SERÁ RESPONSABLE POR LOS DAÑOS BASADOS EN LA INCONVENIENCIA, PÉRDIDA DE USO, BENEFICIOS PERDIDOS, AHORROS PERDIDOS, POR EL DAÑO A OTROS EQUIPO O A OTROS ARTÍCULOS EN EL SITIO DE USO, O POR NINGUN OTRO DAÑO SI ES FORTUITO, CONSECUENTE O DE OTRO TIPO, AUNQUE **TOPP PRO** HAYA SIDO ADVERTIDO DE LA POSIBILIDAD DE TALES DAÑOS.

Algunos países o estados no permiten la exclusión o la limitación a los daños fortuitos o consecuentes, así que la limitación antedicha puede no aplicarse a usted.

Esta garantía le da derechos legales específicos, usted puede también tener otros derechos que varían de estado a estado o de país a país.





***TOPP PRO MUSIC GEAR***

[www.topppro.com](http://www.topppro.com)

***MAXI***  
***SERIES***