



KS-CS

S E R I E S

User's Manual

ACTIVE SPEAKER CABINET CLASS D WITH DSP
KS-CS 8A / 10A / 12A / 15A / 215A
KS15A SUB / 18A SUB / 218A SUB / 21A SUB

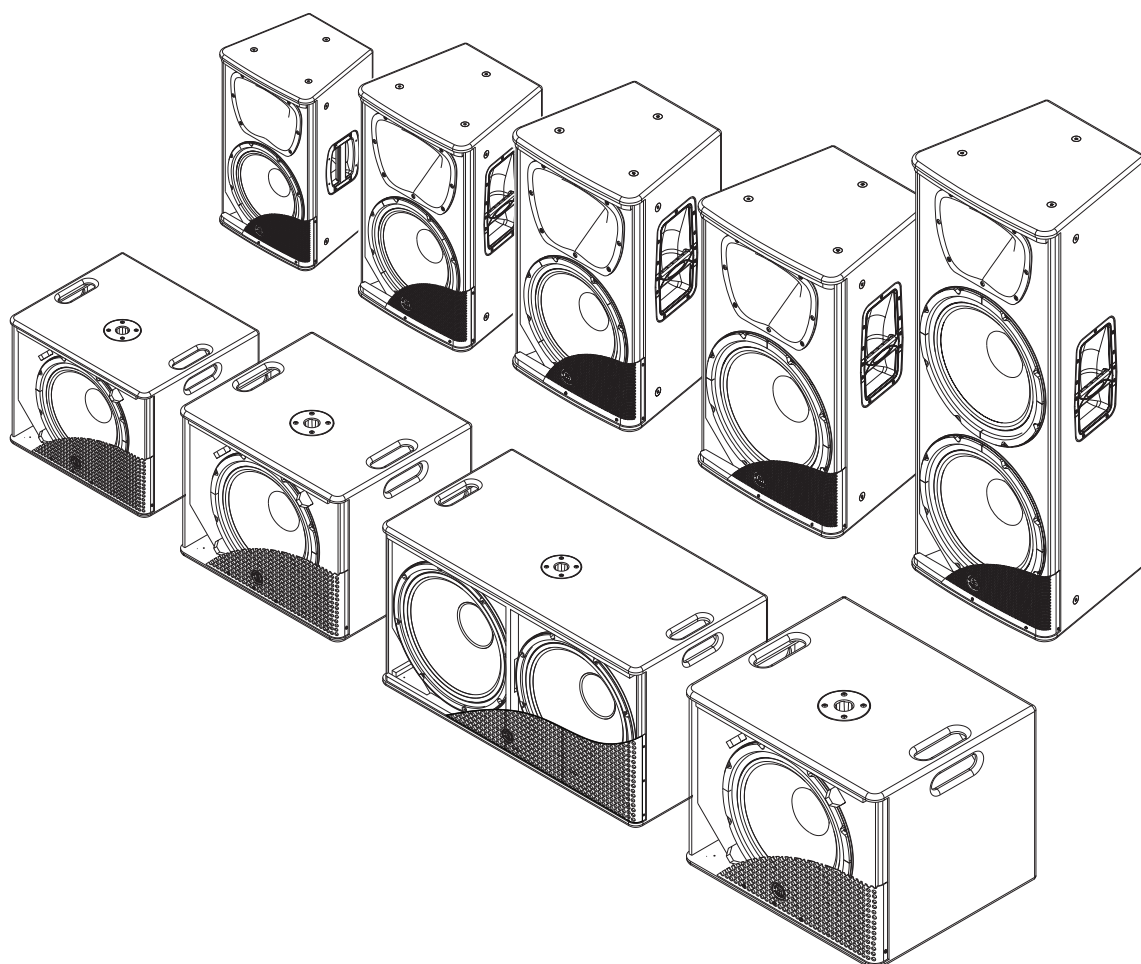

Important Safety Instructions



TO REDUCE THE RISK OF ELECTRIC SHOCK PLEASE DO NOT REMOVE THE COVER OR THE BACK PANEL OF THIS EQUIPMENT. THERE ARE NO PARTS NEEDED BY USER INSIDE THE EQUIPMENT. FOR SERVICE, PLEASE CONTACT QUALIFIED SERVICE CENTERS.



This symbol, wherever used, alerts you to the presence of un-insulated and dangerous voltages in the product enclosure. These are voltages that may be sufficient to constitute the risk of electric shock or death.



This symbol, wherever used, alerts you to important operating and maintenance instructions. Please read.



Protective Ground Terminal



AC mains (Alternating Current)



Hazardous Live Terminal

ON: Denotes the product is turned on.

OFF: Denotes the product is turned off.

CAUTION

Describes precautions that should be observed to prevent damage to the product.

1. Read this Manual carefully before operation.
2. Keep this Manual in a safe place.
3. Be aware of all warnings reported with this symbol.
4. Keep this Equipment away from water and moisture.
5. Clean it only with dry cloth. Do not use solvent or other chemicals.
6. Do not damp or cover any cooling opening. Install the equipment only in accordance with the Manufacturer's instructions.
7. Power Cords are designed for your safety. Do not remove Ground connections! If the plug does not fit your AC outlet, seek advice from a qualified electrician. Protect the power cord and plug from any physical stress to avoid risk of electric shock. Do not place heavy objects on the power. This could cause electric shock or fire.
8. Unplug this equipment when unused for long periods of time or during a storm.
9. Refer all service to qualified service personnel only. Do not perform any servicing other than those instructions contained within the User's Manual.
10. To prevent fire and damage to the product, use only the recommended fuse type as indicated in this manual. Do not short-circuit the fuse holder.

WARNING

To reduce the risk of electric shock and fire, do not expose this equipment to moisture or rain.



Dispose of this product should not be placed in municipal waste and should be separate collection.

Before replacing the fuse, make sure that the product is OFF and disconnected from the AC outlet.

11. Move this Equipment only with a cart, stand, tripod, or bracket, specified by the manufacturer, or sold with the Equipment. When a cart is used, use caution when moving the cart / equipment combination to avoid possible injury from tip-over.



12. Permanent hearing loss may be caused by exposure to extremely high noise levels. The US. Government's Occupational Safety and Health Administration (OSHA) has specified the permissible exposure to noise level. These are shown in the following chart:

Hours x day	SPL	Example
8	90	Small gig
6	92	Train
4	95	Subway train
3	97	High level desktop monitors
2	100	Classic music concert
1.5	102	
1	105	
0.5	110	
0.25 or less	115	Rock Concert

According to OSHA, an exposure to high SPL in excess of these limits may result in the loss of hearing. To avoid the potential damage of hearing, it is recommended that Personnel exposed to equipment capable of generating high SPL use hearing protection while such equipment is under operation.

The apparatus shall be connected to a mains socket outlet with a protective earthing connection.

The mains plug or an appliance coupler is used as the disconnect device, the disconnect device shall remain readily operable.

Table of Contents

1. PROLOGUE.....	4
2. FEATURES	4
3. USEFULL DATA	4
4. BACK PANEL DESCRIPTION	5
5. CONNECTION PLATE	8
6. FREQUENCY RESPONSE DIAGRAMS	11
7. WIRE CONNECTIONS.....	14
8. TECHNICAL SPECIFICATIONS.....	15
9. GUARANTEE	20
10. NOTES	21

- **KS-CS 8A, KS-CS 10A** are Active Speakers for professional use, they can be used in following electromagnetic environment: residential, commercial and light industrial, urban outdoors. They are the apparatus Not intended for rack mounting.
- For **KS-CS 8A, KS-CS 10A**, the audio input line length is less than 10m.
- For **KS-CS 8A, KS-CS 10A** the peak inrush current is 3.8A
- **KS15A SUB , KS18A SUB, KS218A SUB, KS 21A SUB** are Active Subwoofers for professional use, they can be used in following electromagnetic environment: residential, commercial and light industrial, urban outdoors.
They are the apparatus Not intended for rack mounting.
- For **KS15A SUB, KS18A SUB, KS 21A SUB** the peak inrush current is 7.46A

Don't forget to visit our website at www.topppro.com
for more information about this and other Topp Pro products.

1

Prologue

Thank you for choosing **TOPP PRO**. The new **TOPP PRO MUSIC GEAR KS-CS** series cabinets have been Designed to provide a cost effective high grade solution while maintaining high quality construction and optimum components.

The **KS-CS** series is designed light weight powered loudspeaker systems and all new class D power amplifiers. The **KS-CS 8A** and **KS-CS 10A** use 800 Watt continuous class D+AB power module and the **KS-CS 12A**, **KS-CS 15A** and **KS-CS 215A** use 1000 Watt continuous class D power module. This series also breaks from the traditional loudspeaker paradigm, every model is fit with the identical 1.75" voice coil Compression Driver and woofer of high quality for unparalleled performance, regardless of speaker size. Extensive DSP processing is employed throughout, providing levels of sonic clarity and total output that defy the system's size and weight. Premium-grade materials, advanced construction processes and multiple mounting and suspension options allow for a wide range of live and installed applications. Great pride & care is placed in delivering products with excellent performance, specifications, and dependable reliability. Every **TOPP PRO** audio product is strictly tested and complied to very strict standards.

Please carefully read this manual before starting operation! Thank you again for choosing **TOPP PRO MUSIC GEAR KS-CS SERIES**.

2

Features

KS-CS 8A / 10A / 12A / 15A / 215A

- Attractive and professional appearance.
- 2-Way Active Vented Speaker with DSP.
- 1"EXIT, 1.75" Voice Coil Compression Driver.
- Linkwitz-Riley crossover with 24dB filter slope.
- 1000W Class D BI-AMP (for KS-CS 12A / 15A / 215A), 800W Class D+AB BI-AMP (for KS-CS 8A / 10A).
- Protections: Thermal/ convection fan / overload /Digital Lim / compressor.
- 110-120V~50/60Hz or 220-240V~50/60Hz switchable.
- Plywood cabinet, resistant black paint, metal grille with foam, rubber feet, plastic handle.
- One metal standard pole-mount plus (for KS-CS 10A / 12A / 15A) 12xM10 Flying points, KS-CS 8A 10xM10 flying points,

KS15A SUB / 18A SUB / 218A SUB / 21A SUB

- 1000W Class D BI-AMP for KS15A SUB / 18A SUB, 21A SUB, 2000W for KS218A SUB.
- Connectors: Input: Left Mono (Combo) / Right (XLR-F) / Output: Left Mono / Right (XLR-M), Link-Left / Mono-Right (XLR-M) Balanced 15K ohms.
- Volume control / Power ON with green LED / Clip limiter with Red LED / Ground lift / Switch for Input Sens / Switch On for front Led / IP Control Module (Optional)
- Protections: Thermal/ convection fan / overload /Digital Lim / compressor.
- 110-120V~50/60Hz or 220-240V~50/60Hz switchable.
- Plywood cabinet, resistant black paint, metal grille with foam, rubber feet, double handle.
- One metal standard pole-mount plus

3

Usefull Data

Please write your serial number here for future reference.

Serial Number:

Date of Purchase:

Purchased at:

Back Panel Description

KS-CS 8A / 10A / 12A / 15A / 215A

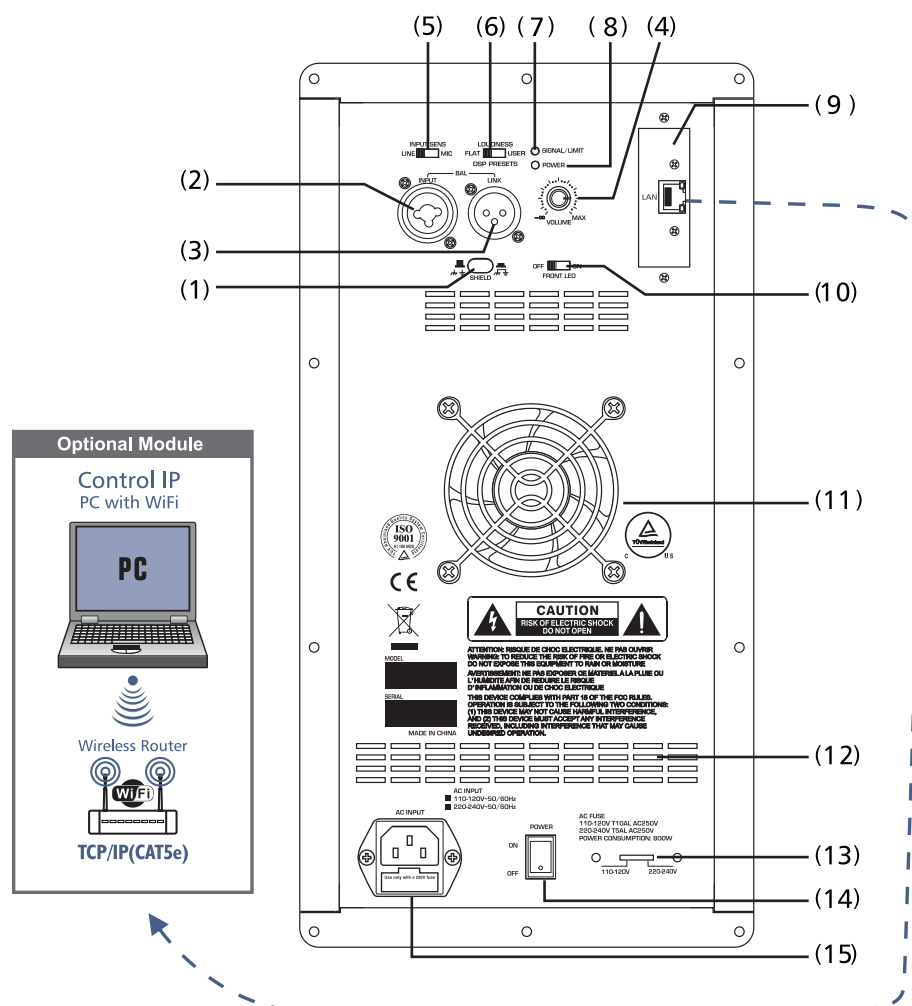

- (1) Gnd switch
- (2) Mic/line in with combo
- (3) Link on XLR
- (4) Volume control
- (5) Switch for input sens
- (6) DSP Presets: Flat / Loudness / User (Custom Sound)
Flat: preset is suited for live sound reinforcement making sound more enjoyable.
Loudness: preset is to equalize the mix for optimal music playback.
User: preset is to change different EQ to match the voice that the user need sound, it can be done by connecting amplifier module to a PC via the LAN port by internet. (the factory preset of User is the same as Flat, after changed, it can be saved into the product)
- (7) Clip LED indicator
- (8) Power LED
- (9) IP Control Module (Optional)
- (10) Switch for front led on or off
- (11) Convection fan
- (12) Vents for heat dissipation and ventilation
- (13) AC input voltage selector
- (14) Main power switch
- (15) Input AC power socket with AC fuse

4

Back Panel Description

Active Subwoofer KS 15A SUB / 18A SUB / 218A SUB

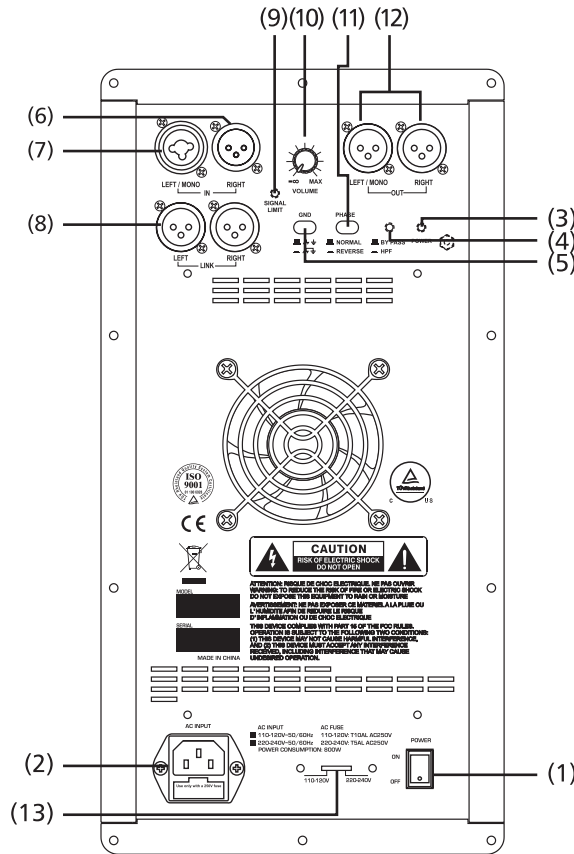

KS 15A SUB / 18A SUB

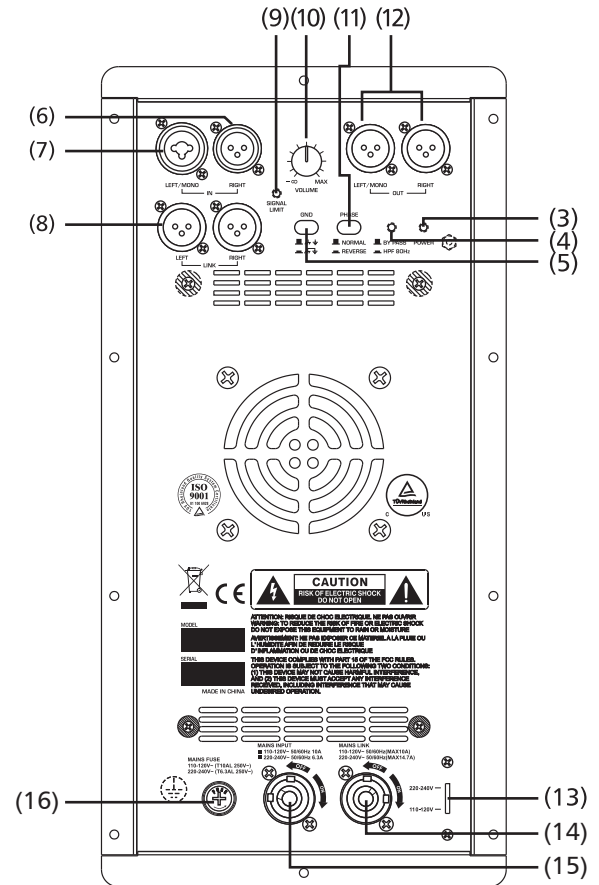

KS 218A SUB

- (1) On-Off Main power switch
- (2) AC Power socket with main fuse
- (3) Power and activity indicator green LED
- (4) High pass filter or bypass selector
- (5) Ground selector (GND)
- (6) Right line input XLR connector
- (7) Left line mono input Combo connector
- (8) Left-Right Link XLR connector
- (9) Limit and signal presence control
- (10) Volume main power control
- (11) Normal/Reverse phase switch (Polarity)
- (12) Left-Right Line Output XLR connector
- (13) Voltage selector
- (14) Mains Link
- (15) Mains Input
- (16) Mains Fuse

Back Panel Description

Active Subwoofer KS 21A SUB

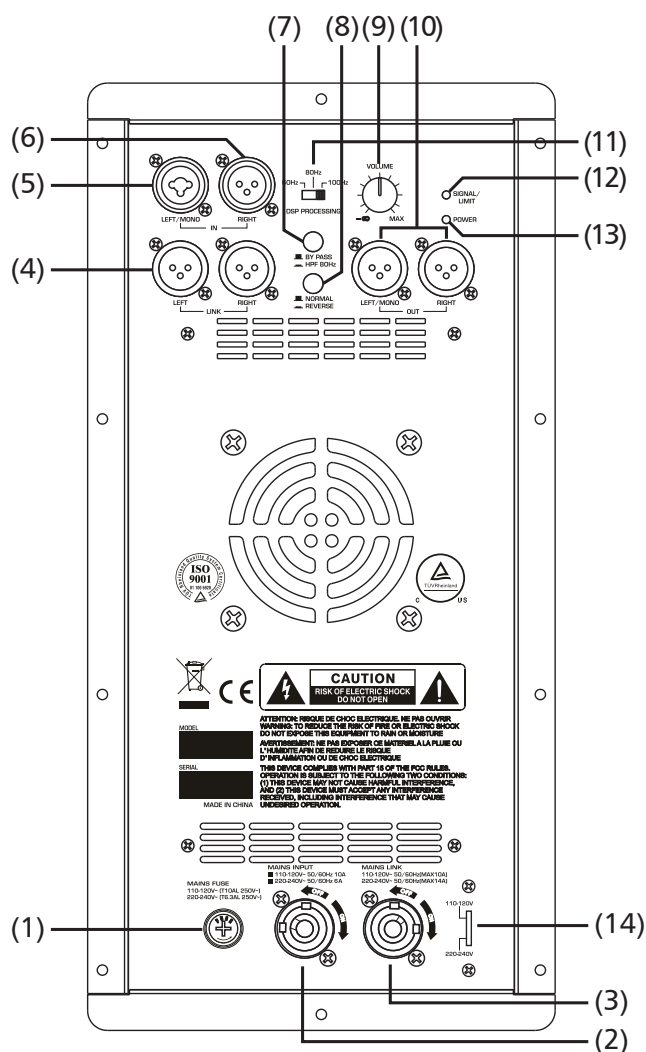

- (1) Mains Fuse
- (2) Mains Input
- (3) Mains Link
- (4) Left-Right Link XLR connector
- (5) Left line mono input Combo connector
- (6) Right line input XLR connector
- (7) High pass filter or bypass selector
- (8) Normal/Reverse phase switch (Polarity)
- (9) Volume main power control
- (10) Left-Right Line Output XLR connector
- (11) Crossover 60Hz / 80Hz / 100Hz
- (12) Limit and signal presence red LED
- (13) Power and activity indicator green LED
- (14) Voltage selector

5

Connection Plate

Make your initial connections with all the equipment powered off, and ensure that all the main volume controls are turned down completely.

For Active Full Range Speaker System

- 1) Connect one side of the signal cable at your mixer into the Output Left / Right (with Stereo Jack or XLR) and the other side of the cable into the Line Input (COMBO) of your active speaker cabinet (with Stereo Jack or XLR).
- 2) Connect the power cord to main.
- 3) Turn ON your mixer first, then the active speaker cabinets.
- 4) Turn up the volume control of the cabinets.
- 5) Use PFL function to get the proper input level for the mixer, and adjust the Main Mix Level control to reach the desired output level.
- 6) After use, turn off your active speaker cabinets first, then the mixer.

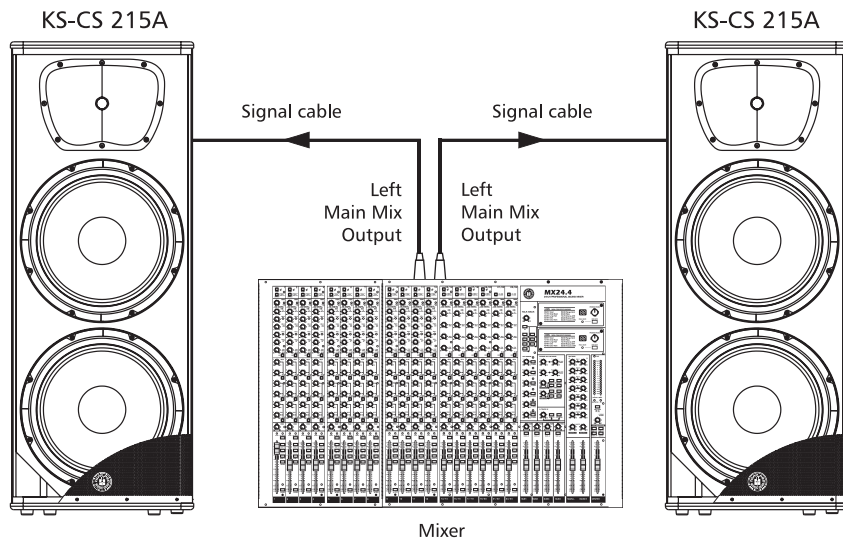
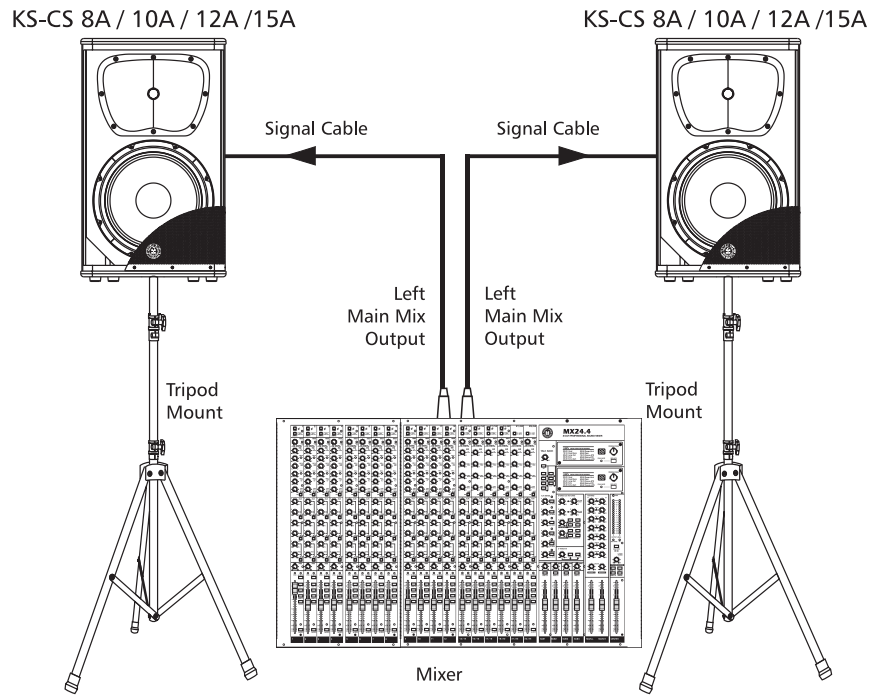

Connection Plate

Make your initial connections with all the equipment powered off, and ensure that all the main volume controls are turned down completely.

Two Active Subwoofers & Two Active Satellite Speakers

- 1) Connect one side of the signal cable at your mixer into the Output Left / Right and the other side of the cable into the Line Input of your active subwoofers.
- 2) Connect one side of another signal cable at your active subwoofers into Link Left / Right or Out Left / Right, and the other side of the cable into the Line Input Left / Right of your active satellite speakers.
* If you connect into Out Left / Right and press Bypass switch, the 80Hz HPF will be activated.
- 3) Connect the power cord to main.
- 4) Turn ON your mixer first, then the active speaker cabinets.
- 5) Turn up the volume control of the active speaker cabinets.
- 6) Use PFL function to get the proper input level for the mixer, and adjust the Main Mix Level control to reach the desired output level.
- 7) After use, turn off your active speaker cabinets first, then the mixer.

KS-CS 8A / 10A / 12A / 15A

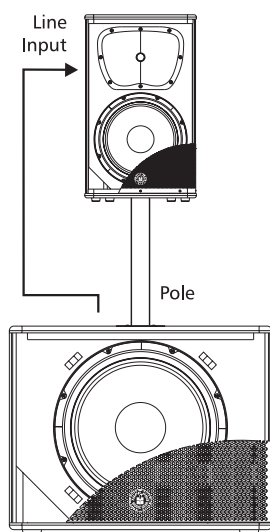

KS 15A /18A /21A SUB

KS-CS 8A / 10A / 12A / 15A

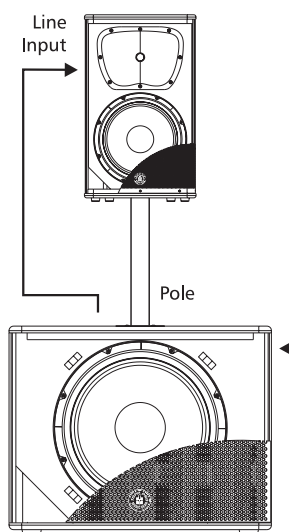

KS 15A /18A /21A SUB

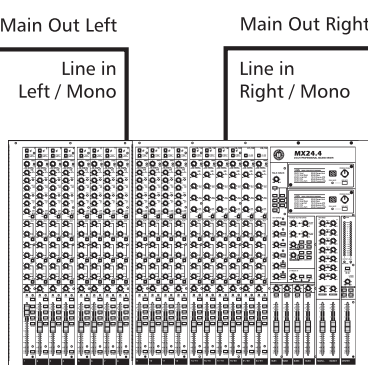

Mixer

5

Connection Plate

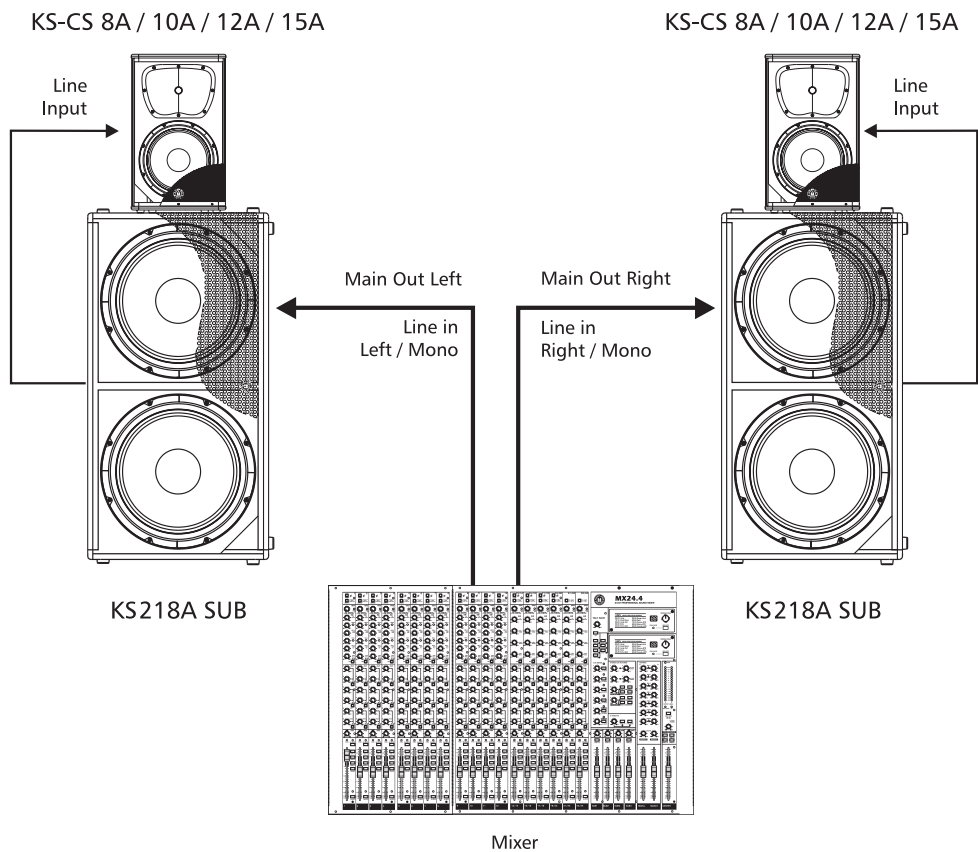
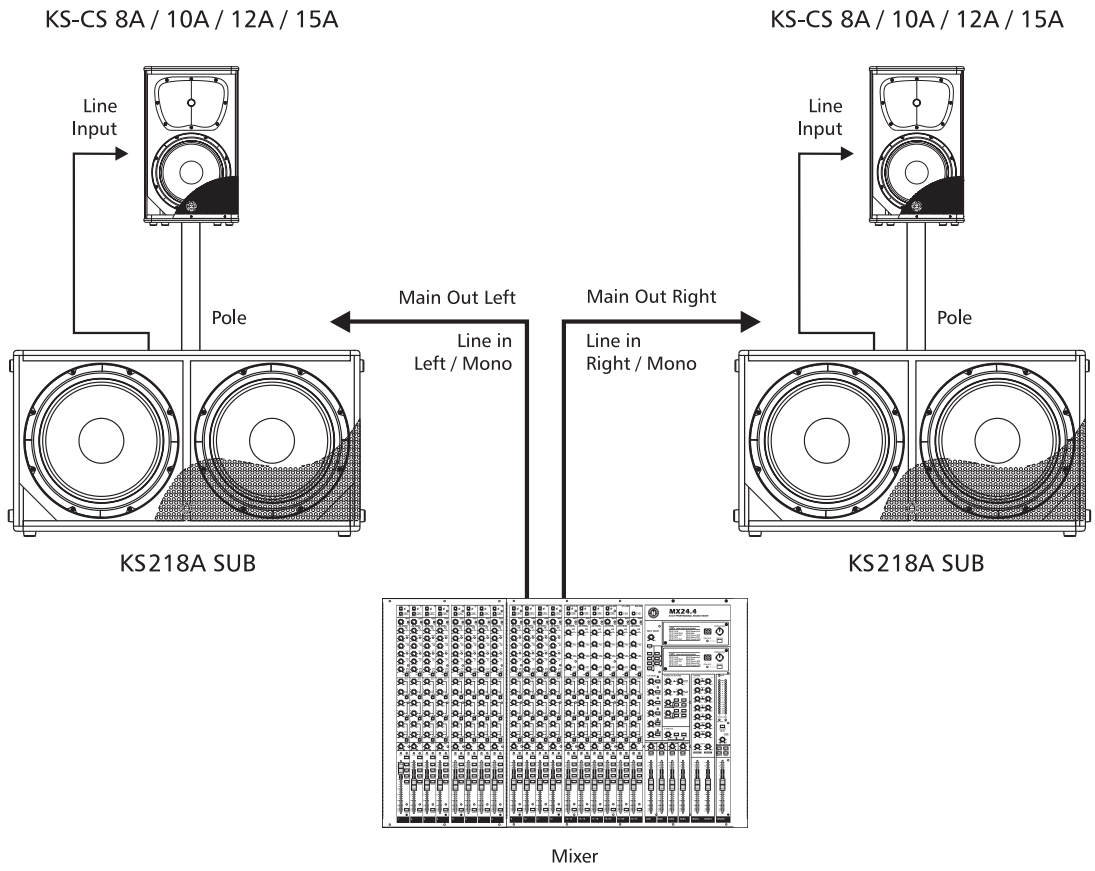

Frequency Response Diagrams

6

KS-CS 8A

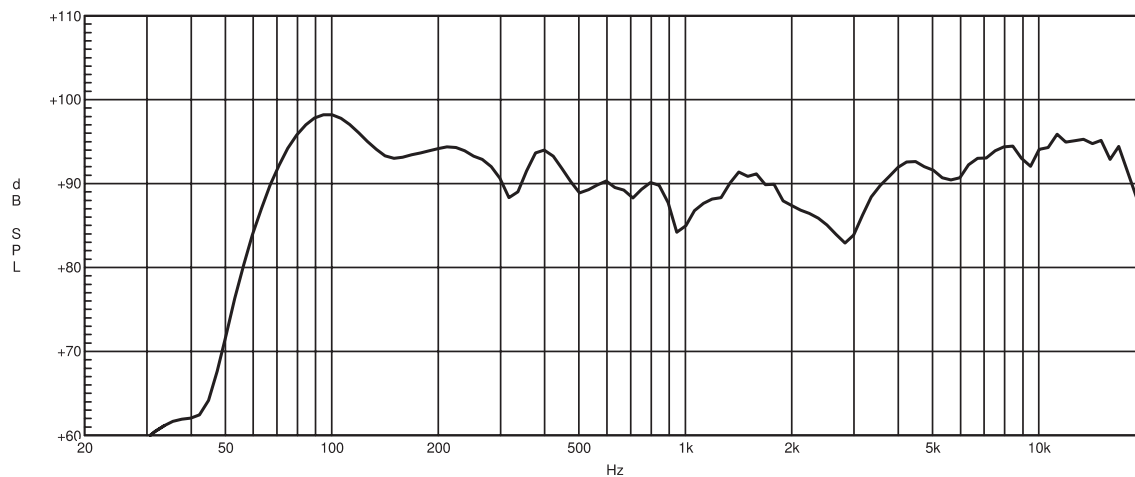

KS-CS 10A

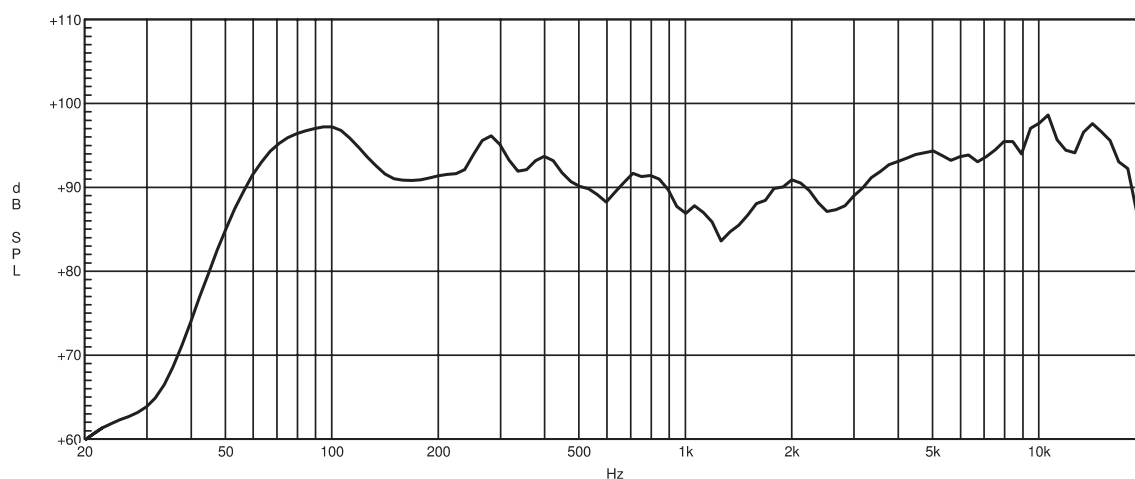

KS-CS 12A

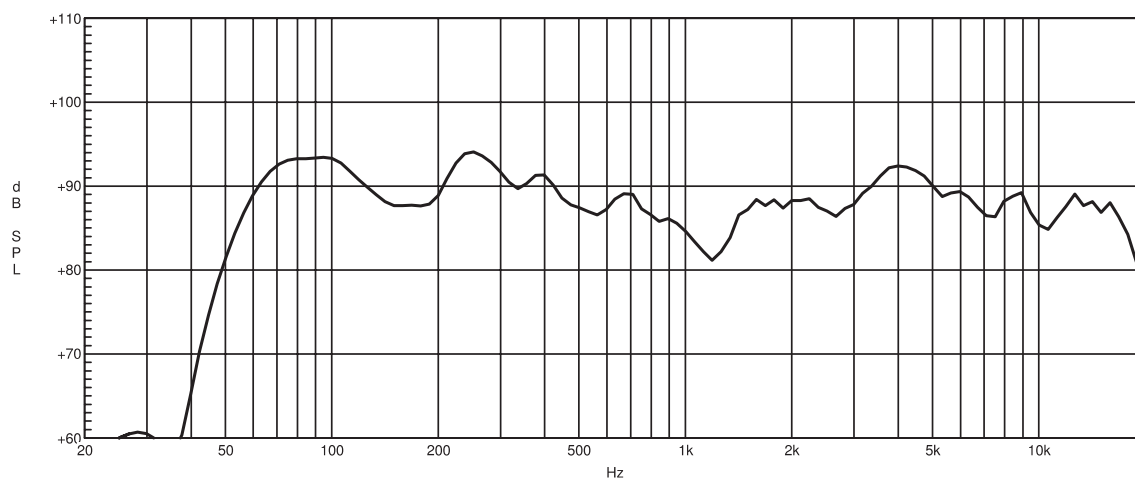

6

Frequency Response Diagrams

KS-CS 15A

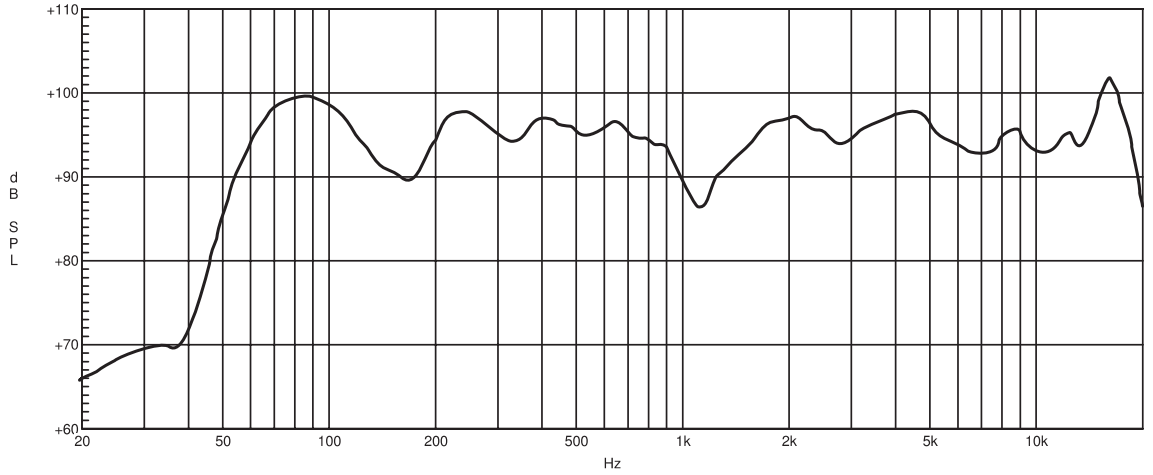

KS-CS 215A

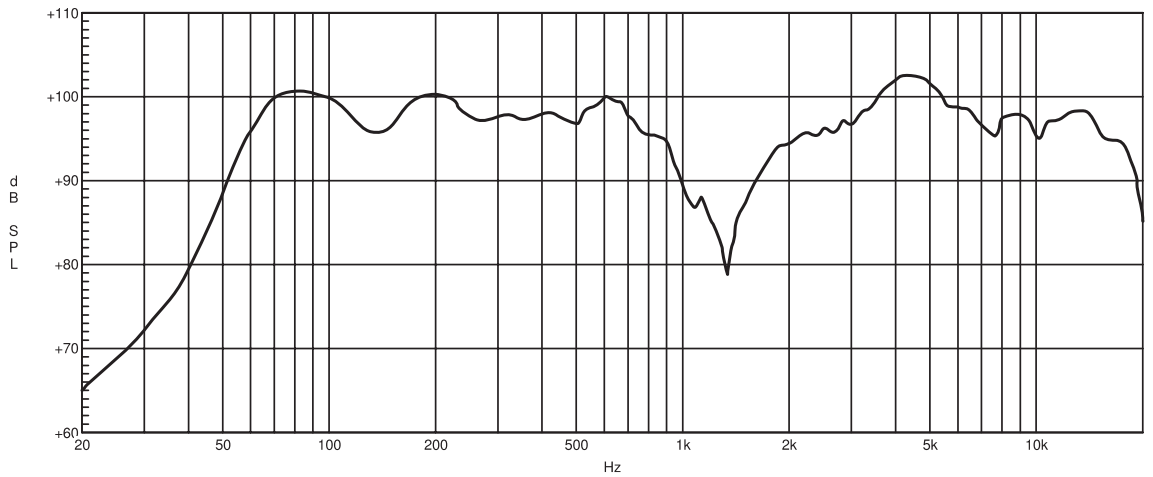

KS15A SUB

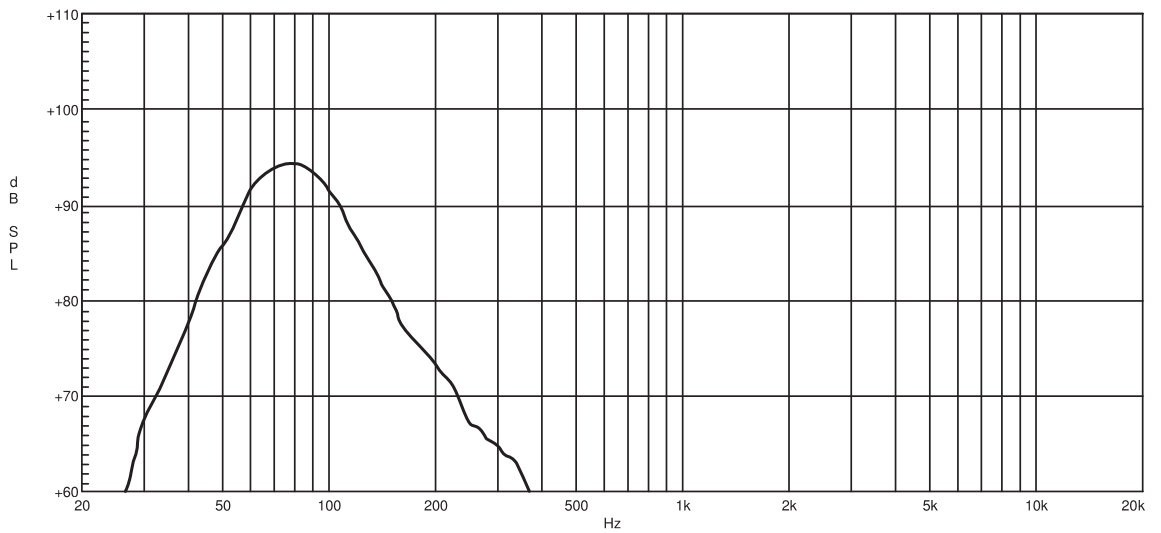

Frequency Response Diagrams

6

KS18A SUB

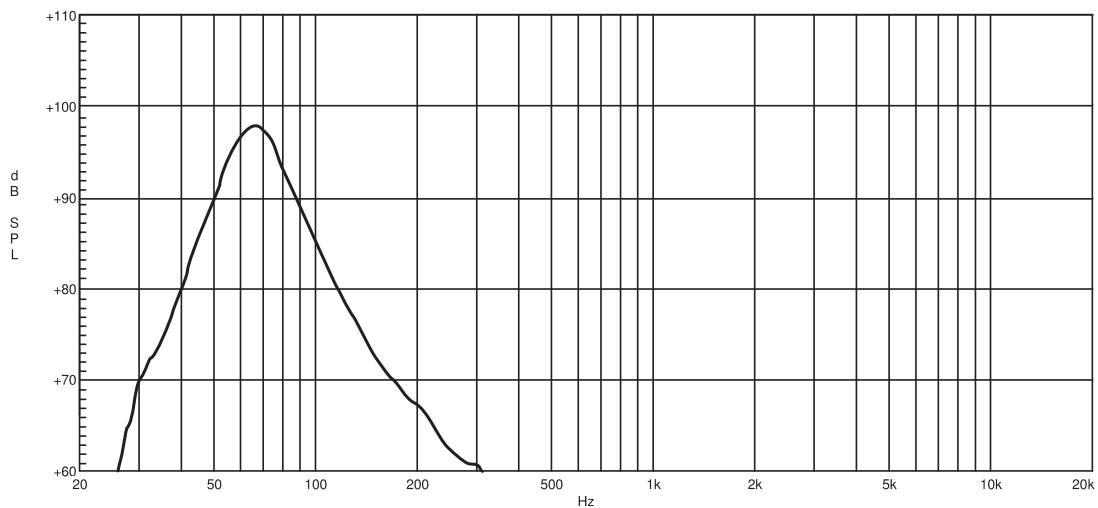

KS218A SUB

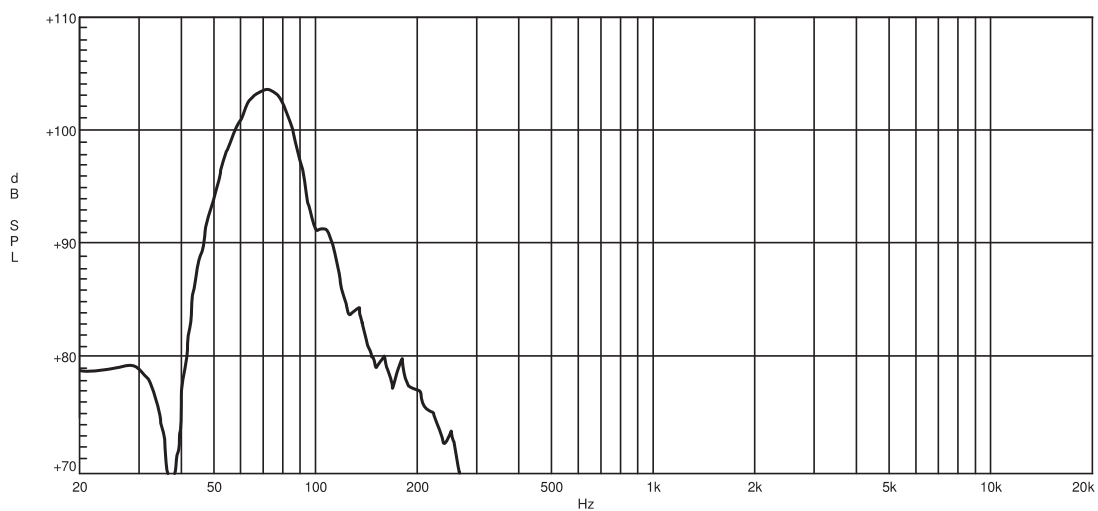

KS 21A SUB

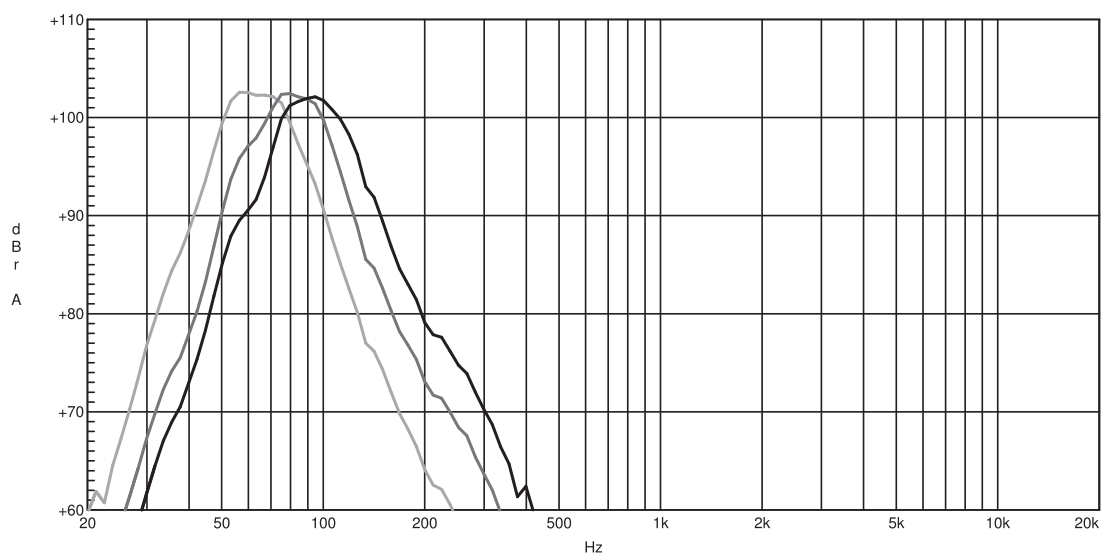

7

Wire Connections

Either the 1/4" TRS phone jack or XLR connector can be wired in balanced and unbalanced modes, which will be determined by the actual application status, please wire your system as the following wiring examples:

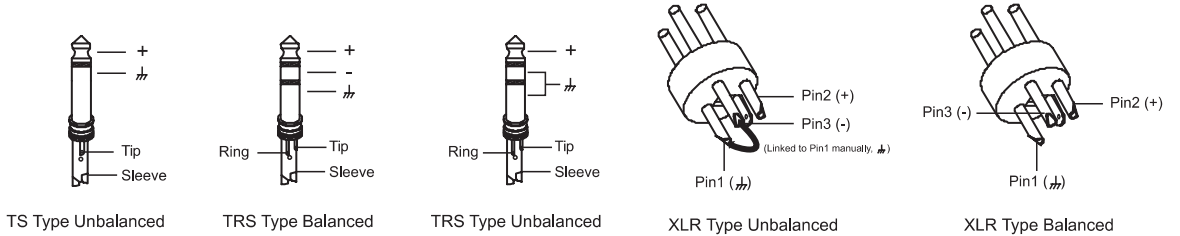

In-line Connection

For these applications the unit provides 1/4" TRS and XLR connectors to easily interface with most professional audio devices. Follow the configuration examples below for your particular connection:

• Balanced

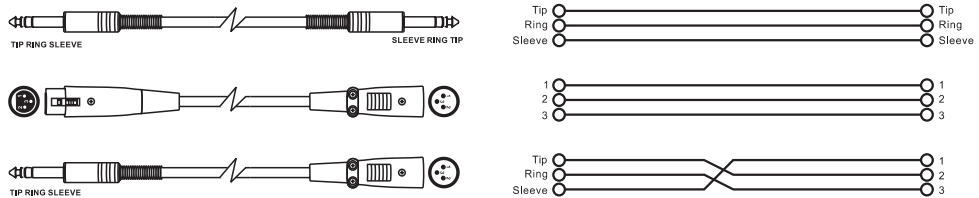

• Unbalanced

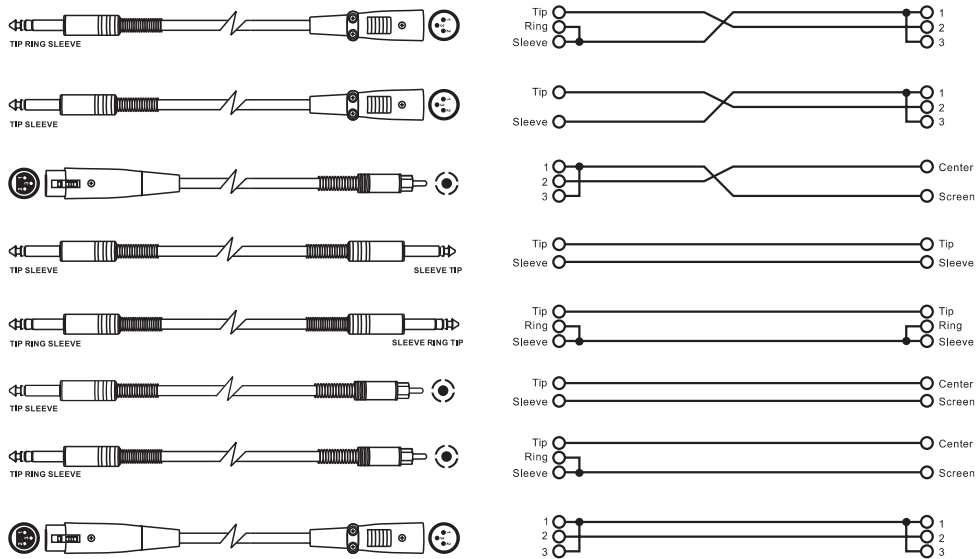

Technical Specifications

8

Model Active	KS-CS 8A
System Type	2-Way Active Loudspeaker with DSP
Transducer Low	8" Woofer, 2" voice coil
Transducer Driver	1" Compression Driver, 1.75" Voice Coil
Frequency Response (-6dB)	60Hz-20KHz
Crossover Frequency	At 1.8K Hz with 24db filter slope, Linkwitz-Riley Type
Max. SPL	124dB Max.
Power Rating	800W Continuous, BI-AMP (Class D-650W LF, Class AB-150W HF), 1600W Peak
Input Connector	Line/Mic - Combo/Link - XLR
DSP Presets	Flat / Loudness / User (Custom Sound)
Line Input	Combo Connector -6dBu
External Controls	Volume Control / Power ON with Green LED / Clip Limiter with Red LED / Ground Lift / Switch for Input Sens. / Switch On for front Led / IP Control Module (Optional)
Electronic Protections	Thermal / Convection-Fan / Overload / Digital Lim. / Compressor
Power Supply	110-120V~50/60Hz or 220-240V~50/60Hz Switchable
Enclosure Construction	Plywood cabinet, resistant black paint, metal grille with black foam, rubber feet, plastic handle
Mounting	One metal standard pole-mount, 10xM10 Flying Points
Dimensions (HxWxD)	18.11" (460mm) x 11.28" (286.4mm) x 12.21" (310mm)
Net weight	15.93kg / 35.05lbs

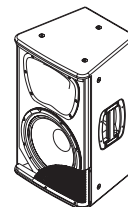

Model Active	KS-CS 10A
System Type	2-Way Active Loudspeaker with DSP
Transducer Low	10" Woofer, 2.5" voice coil
Transducer Driver	1" Compression Driver, 1.75" Voice Coil
Frequency Response (-6dB)	55Hz-20KHz
Crossover Frequency	At 1.8K Hz with 24db filter slope, Linkwitz-Riley Type
Max. SPL	126dB Max.
Power Rating	800W Continuous, BI-AMP (Class D-650W LF, Class AB-150W HF), 1600W Peak
Input Connector	Line/Mic - Combo/Link - XLR
DSP Presets	Flat / Loudness / User (Custom Sound)
Line Input	Combo Connector -6dBu
External Controls	Volume Control / Power ON with Green LED / Clip Limiter with Red LED / Ground Lift / Switch for Input Sens. / Switch On for front Led / IP Control Module (Optional)
Electronic Protections	Thermal / Convection-Fan / Overload / Digital Lim. / Compressor
Power Supply	110-120V~50/60Hz or 220-240V~50/60Hz Switchable
Enclosure Construction	Plywood cabinet, resistant black paint, metal grille with black foam, rubber feet, plastic handle
Mounting	One metal standard pole-mount, 12xM10 Flying Points
Dimensions (HxWxD)	22.95" (583mm) x 13.12" (333.2mm) x 12.8" (325mm)
Net weight	19.72kg / 43.49lbs

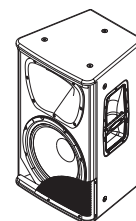

8

Technical Specifications

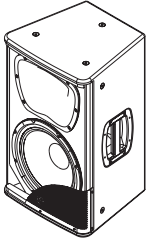

Model Active	KS-CS 12A
System Type	2-Way Active Loudspeaker with DSP
Transducer Low	12" Woofer, 3" voice coil
Transducer Driver	1" Compression Driver, 1.75" Voice Coil
Frequency Response (-6dB)	50Hz-20KHz
Crossover Frequency	At 1.6K Hz with 24db filter slope, Linkwitz-Riley Type
Max. SPL	128dB Max.
Power Rating	1000W Continuous Class D BI-AMP (500W LF, 500W HF), 2000W Peak
Input Connector	Line/Mic - Combo/Link - XLR
DSP Presets	Flat / Loudness / User (Custom Sound)
Line Input	Combo Connector -6dBu
External Controls	Volume Control / Power ON with Green LED / Clip Limiter with Red LED / Ground Lift / Switch for Input Sens. / Switch On for front Led / IP Control Module (Optional)
Electronic Protections	Thermal / Convection-Fan / Overload / Digital Lim. / Compressor
Power Supply	110-120V~50/60Hz or 220-240V~50/60Hz Switchable
Enclosure Construction	Plywood cabinet, resistant black paint, metal grille with black foam, rubber feet, plastic handle
Mounting	One metal standard pole-mount, 12xM10 Flying Points
Dimensions (HxWxD)	24.6" (625mm) x 15" (380mm) x 13.8" (350mm)
Net weight	23.18kg / 51.1lbs

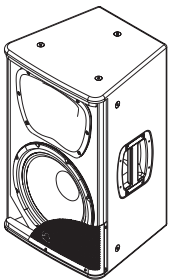

Model Active	KS-CS 15A
System Type	2-Way Active Loudspeaker with DSP
Transducer Low	15" Woofer, 3" voice coil
Transducer Driver	1" Compression Driver, 1.75" Voice Coil
Frequency Response (-6dB)	48Hz-20KHz
Crossover Frequency	At 1.5K Hz with 24db filter slope, Linkwitz-Riley Type
Max. SPL	130dB Max.
Power Rating	1000W Continuous Class D BI-AMP (500W LF, 500W HF), 2000W Peak
Input Connector	Line/Mic - Combo/Link - XLR
DSP Presets	Flat / Loudness / User (Custom Sound)
Line Input	Combo Connector -6dBu
External Controls	Volume Control / Power ON with Green LED / Clip Limiter with Red LED / Ground Lift / Switch for Input Sens. / Switch On for front Led / IP Control Module (Optional)
Electronic Protections	Thermal / Convection-Fan / Overload / Digital Lim. / Compressor
Power Supply	110-120V~50/60Hz or 220-240V~50/60Hz Switchable
Enclosure Construction	Plywood cabinet, resistant black paint, metal grille with black foam, rubber feet, plastic handle
Mounting	One metal standard pole-mount, 12xM10 Flying Points
Dimensions (HxWxD)	27.6" (700mm) x 16.9" (430mm) x 15.2" (386mm)
Net weight	26.16kg / 57.7lbs

Technical Specifications

8

Model Active	KS-CS 215A
System Type	2-Way Active Loudspeaker with DSP
Transducer Low	2 x 15" Woofer, 3" voice coil
Transducer Driver	1" Compression Driver, 1.75" Voice Coil
Frequency Response (-6dB)	45Hz-20KHz
Crossover Frequency	At 1.5K Hz with 24db filter slope, Linkwitz-Riley Type
Max. SPL	133dB Max.
Power Rating	1000W Continuous Class D BI-AMP (500W LF, 500W HF), 2000W Peak
Input Connector	Line/Mic - Combo/Link - XLR
DSP Presets	Flat / Loudness / User (Custom Sound)
Line Input	Combo Connector -6dBu
External Controls	Volume Control / Power ON with Green LED / Clip Limiter with Red LED / Ground Lift / Switch for Input Sens. / Switch On for front Led / IP Control Module (Optional)
Electronic Protections	Thermal / Convection-Fan / Overload / Digital Lim. / Compressor
Power Supply	110-120V~50/60Hz or 220-240V~50/60Hz Switchable
Enclosure Construction	Plywood cabinet, resistant black paint, metal grille with black foam, rubber feet, plastic handle
Mounting	12xM10 Flying Points
Dimensions (HxWxD)	43.4" (1100mm) x 16.9" (430mm) x 15.2" (386mm)
Net weight	39.12g / 86..2lbs

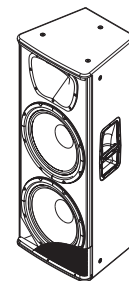

Model Active	KS15A SUB
System Type	Active Subwoofer
Power Rating	1000W Continuous Class D, Program 2000W, Peak 4000W
Woofer	15" Woofer, 3" Voice Coil
Max. SPL	128 dB
Frequency Response (-6dB)	45Hz to 120Hz
Crossover Frequency	Low pass band type 12dB/oct.
Connectors	Input: Left Mono (Combo) / Right (XLR-F) / Output: Left Mono / Right (XLR-M), Link-Left / Mono-Right (XLR-M)
External Controls	Volume Control / Phase Switch / HPF-100Hz for L-R Satellite or By Pass / Power ON with Green LED / Clip Limiter with Red LED / Ground Lift
Electronic Protections	Thermal / Convection-Fan / Overload / Lim./Compressor
Power Supply	Seleccionable 110-120V-50/60Hz / 220-240V-50/60Hz
Enclosure Construction	Plywood cabinet, resistant black paint, metal grille with black foam, rubber feet, double handle
Mounting	One metal standard pole-mount
Dimensions (HxWxD)	17.72 (450mm) x 22.84" (580mm) x 19.1" (485mm)
Net weight	24.95Kg / 55.03Lbs.

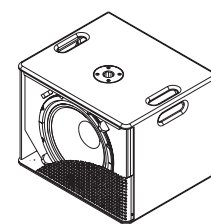

8

Technical Specifications

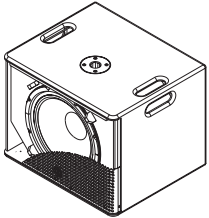

Model Active	KS18A SUB
System Type	Active Subwoofer
Power Rating	1000W Continuous Class D, Program 2000W, Peak 4000W
Woofer	18" Woofer, 3" Voice Coil
Max. SPL	129 dB
Frequency Response (-6dB)	40Hz to 120Hz
Crossover Frequency	Low pass band type 12dB/oct.
Connectors	Input: Left Mono (Combo) / Right (XLR-F) / Output: Left Mono / Right (XLR-M), Link-Left / Mono-Right (XLR-M)
External Controls	Volume Control / Phase Switch / HPF-100Hz for L-R Satellite or By Pass / Power ON with Green LED / Clip Limiter with Red LED / Ground Lift
Electronic Protections	Thermal / Convection-Fan / Overload / Lim./Compressor
Power Supply	Seleccionable 110-120V-50/60Hz / 220-240V-50/60Hz
Enclosure Construction	Plywood cabinet, resistant black paint, metal grille with black foam, rubber feet, double handle
Mounting	One metal standard pole-mount
Dimensions (HxWxD)	21.06" (535mm) x 26.02" (661mm) x 20.3" (515mm)
Net weight	31.84Kg / 70.02Lbs.

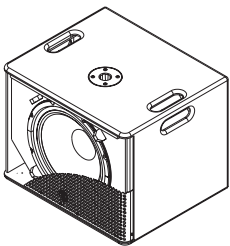

Model Active	KS 21A SUB
System Type	Active Subwoofer
Power Rating	1000W Continuous Class D, Program 2000W, Peak 4000W
Woofer	21" Woofer, 4" Voice Coil
Max. SPL	130 dB
Frequency Response (-6dB)	40Hz to 120Hz
Crossover Frequency	DSP Processing 60Hz / 80Hz / 100Hz
Connectors	Input: Left Mono (Combo) / Right (XLR-F) / Output: Left Mono / Right (XLR-M), Link-Left / Mono-Right (XLR-M)
External Controls	Volume Control / DSP Processing / Phase Switch / HPF-80Hz for L-R Satellite or By Pass / Power ON with Green LED / Clip Limiter with Red LED / Ground Lift
Electronic Protections	Thermal / Convection-Fan / Overload / Lim./Compressor
Power Supply	Neutrik POWER CON® connector, 110-120V / 220-240V-50/60Hz Switchable
Enclosure Construction	Plywood cabinet, resistant black paint, metal grille with black foam, rubber feet, double handle
Mounting	One metal standard pole-mount
Dimensions (HxWxD)	29.3"(745mm) x 24.6"(625mm) x 22.8"(578mm)
Net weight	48Kg / 105.8Lbs.

Technical Specifications

8

Model Active	KS218A SUB
System Type	Active Subwoofer
Power Rating	2000W Continuous Class D, Program 4000W, Peak 8000W
Woofer	2 x 18" Woofer, 3" Voice Coil
Max. SPL	133 dB
Frequency Response (-6dB)	35Hz to 120Hz
Crossover Frequency	Low pass band type 12dB/oct , Analog processor.
Connectors	Input: Left Mono (Combo) / Right (XLR-F) / Output: Left Mono / Right (XLR-M), Link-Left / Mono-Right (XLR-M)
External Controls	Volume Control / Phase Switch / HPF-100Hz for L-R Satellite or By Pass / Power ON with Green LED / Clip Limiter with Red LED / Ground Lift
Electronic Protections	Thermal / Convection-Fan / Overload / Lim./Compressor
Power Supply	Neutrik POWER CON® connector, 110-120V / 220-240V-50/60Hz Switchable
Enclosure Construction	Plywood cabinet, resistant black paint, metal grille with black foam, rubber feet, double handle
Mounting	One metal standard pole-mount
Dimensions (HxWxD)	21.06" (535mm) x 20.41" (518mm) x 52.36" (1000mm)
Net weight	46.64Kg / 102.82Lbs.

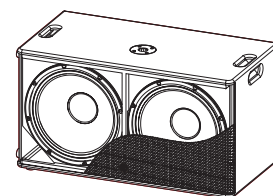

9

Guarantee

Topp Pro guarantees the normal operation of the product against any defect of manufacture and/or vice of material, by the term of (12) months, counted as of the date of purchase on the part of the user, committing itself to repair or to change, to its election, without position some, any piece or component that will fail in normal conditions of use within the mentioned period.

This guarantee is valid if the original buyer will have to present/display this certificate properly sealed and signed by the selling house, accompanied by the corresponding invoice of purchase where it consisted the model and serial number of the acquired equipment.

The guarantee does not cover:

- Damages caused by the illegal use of the product, repair and/or nonauthorized modification conducted by people by **Topp Pro**.
- Damages caused by the connection of the equipment to other equipment different from the specified ones in the manual of use, or by bad connection to these last ones.
- Damages caused by electrical storms, blows and/or incorrect transport.
- Damages caused by excesses or falls of tension in the network or by connection to networks with a tension different from the required one by the unit.
- Damages caused by the presence of sand, acid of batteries, water, or any strange element inside the equipment.
- Deteriorations produced by the course of the time, use and/or normal wear of the unit.
- Alteration or absence of the serial number of factory of the equipment.

The repairs could only be carried out the authorized technical service by **Topp Pro**, that will inform about the term and other details into the repairs to take place according to this guarantee.

Topp Pro, will repair this unit in counted a term nongreater to 30 days as of the date of entrance of the unit to the Technical Service. In those cases in that due to the particularity of the spare part, outside necessary their import, the repair time and the viability of the same one will be subject to the effective norms for the import of parts, in which case one will inquire to the user about the term and possibility into repair.

With the object of its correct operation, and of the validity of this one guarantee, this product will have to be installed and to be used according to the instructions that are detailed in the manual associate or the package of the product.

This unit will be able to appear for its repair, next to the invoice of purchase (or any other proof where the date of purchase consists), to its authorized distributor **Topp Pro** or an authorized technical center on watch by **Topp Pro**.

Exclusion of damages:

THE RESPONSABILITY OF TOPP PRO BY ANY DEFECTIVE PRODUCT IS LIMITED THE REPAIR OR THE REPLACEMENT OF HE HIMSELF, TO TOPP OPTION PRO. IF WE CHOSE TO REPLACE THE PRODUCT, THE REPLACEMENT CAN BE A RECONDITIONATED UNIT. TOPP PRO WILL NOT BE RESPONSIBLE BY THE DAMAGES BASED ON THE LOST, INCONVENIENCE, LOSS OF USE, BENEFITS, LOST SAVINGS, BY THE DAMAGE TO OTHER EQUIPMENT OR OTHER ARTICLES IN THE USE SITE, OR BY ANY OTHER DAMAGE IF HE IS FORTUITOUS, CONSEQUENT OR OF ANOTHER TYPE, ALTHOUGH TOPP PRO HAS BEEN NOTICED OF THE POSSIBILITY OF SUCH DAMAGES.

Some states do not allow to the exclusion or the limitation to the fortuitous or consequent damages, so the aforesaid limitation can not be applied to you.

This guarantee gives specific legal rights him, you you can also have other right that varies of state to state.



TOPP PRO MUSIC GEAR

www.topppro.com

KS-CS
S E R I E S



KS-CS

S E R I E S

Manual de Usuario

GABINETE ACTIVO CLASE D CON DSP
KS-CS 8A / 10A / 12A / 15A / 215A
KS 15A SUB / 18A SUB / 218A SUB / 21A SUB

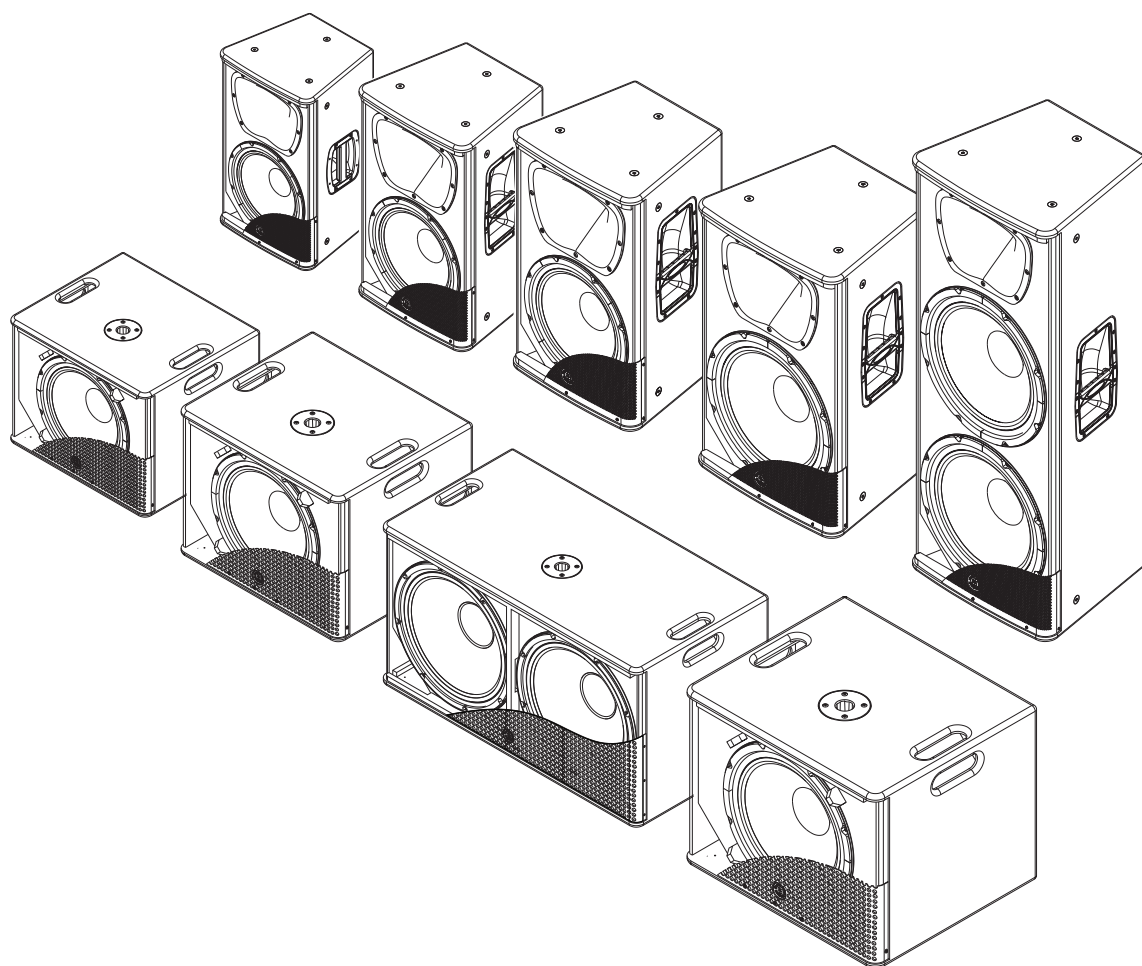

Símbolos Relacionados con Seguridad



ATENCIÓN
Para reducir el riesgo de incendio o choque eléctrico no exponga este aparato a la lluvia o humedad.

No remueva los paneles
En el interior del producto hay áreas en las que hay altos voltajes. No quite los paneles hasta desconectar el cable de la red principal de alimentación. Los paneles deben ser removidos solo por personal de servicio calificado. No hay partes útiles para el usuario en el interior.



Este símbolo siempre es utilizado para alertarle de la presencia de voltajes peligrosos dentro de ésta unidad. Estos voltajes pueden constituir suficiente riesgo de un choque eléctrico.



Este símbolo siempre es utilizado para alertarle de importantes instrucciones de operación o de mantenimiento. Por favor cuando lo vea, lea la instrucción.



Terminal de Tierra



AC Principal (Corriente Alterna)



Terminal Peligrosa Viva

ON:

Denota que la unidad está encendida

OFF:

Denota que la unidad está apagada

Advertencia: Describe precauciones que deben tomarse para prevenir la muerte o heridas del usuario.

Precaución: Describe las precauciones que deben ser observadas para prevenir daños en la unidad.

Advertencia

Fuente de Alimentación

Asegúrese de que el voltaje general es igual al voltaje del equipo antes de encender el aparato. No comprobarlo puede resultar en daños al equipo y al usuario. Desconecte el equipo ante la amenaza de tormenta eléctrica o cuando no vaya a usarse por largos períodos de tiempo.

Conexión Externa

La conexión de cableado con conectores vivos requiere que sea realizado por personal instruido o implica la utilización de cableado listo para usar. No usarlo implica riesgo de incendio o muerte.

Fusible

Para prevenir el riesgo de fuego o daños al producto, use solo el tipo de fusible recomendado en este manual. No ponga en cortocircuito el soporte del fusible. Antes de reemplazar el fusible, asegúrese que el producto está apagado y desconectado de la red de electricidad.

Conexión a Tierra

Antes de encender el equipo, asegúrese que está conectado a tierra. Esto prevendrá el riesgo de choque eléctrico. Nunca corte los cables internos o externos. Asimismo, nunca remueva la conexión a tierra.

Instrucciones de Operación

Este aparato no debe ser expuesto a salpicaduras o gotas y no se deben apoyar vasos con líquidos sobre el aparato.

No use este aparato cerca del agua.

Instale este equipo de acuerdo a las instrucciones del fabricante.

No instale el equipo cerca fuentes de calor, tales como radiadores, estufas o cerca de otros aparatos que producen calor.

No bloquee ningún orificio de ventilación. No coloque ninguna fuente de llamas vivas (por ejemplo: candelabros o velas) sobre el aparato.



ADVERTENCIA DE TRANSPORTE

Racks y Pedestales
El componente debe ser utilizado únicamente con racks o soportes recomendados por el fabricante.
La combinación de un componente y rack debe moverse con cuidado.
Detenciones rápidas, fuerza excesiva y superficies desparejas pueden causar que el componente, el rack o el pedestal vuelquen.

INSTRUCCIONES IMPORTANTES DE SEGURIDAD

- Lea estas instrucciones.
- Siga estas instrucciones.
- Guarde estas instrucciones.
- Tenga en cuenta todas las advertencias.
- Use solo accesorios especificados por el fabricante.

Cable de alimentación y conexión

No altere el cable y el enchufe. Un enchufe polarizado tiene 2 patas con una más ancha que la otra. Un enchufe con toma a tierra posee 2 patas y una tercera es la conexión a tierra. Son diseñados teniendo en cuenta su seguridad. No quite la conexión a tierra!!

Conecte el equipo a un tomacorriente cercano, de fácil acceso y con protección a tierra.

Si su enchufe no entra en su tomacorriente requiera la ayuda de un electricista calificado.

Proteja al cable y al enchufe de cualquier presión física para evitar riesgo de choque eléctrico.

No coloque objetos pesados sobre el cable de alimentación. Esto puede causar choque eléctrico o fuego.

Limpieza

De ser necesario, sople el polvo del producto o utilice un paño seco. No use solventes tales como: bencina, alcohol u otro fluido muy inflamable y volátil para limpiar el aparato.

Servicio Técnico

Para servicio técnico consulte solo con el personal de servicio calificado. Para reducir el riesgo de choque eléctrico, no realice ningún de tipo de servicio más allá del descrito en este manual.

Atención

La exposición a niveles de sonido extremadamente altos puede ocasionar la pérdida de audición de manera irreversible.

La Administración de Seguridad y Salud Ocupacional del gobierno de los Estados Unidos (OSHA), ha especificado los niveles permitidos de exposición. Estos se muestran a continuación:

Horas por día	SPL	Ejemplo
8	90	Concierto pequeño
6	92	Tren
4	95	Subterráneo
3	97	Monitoreo de alto nivel
2	100	Concierto de música clásica
1.5	102	
1	105	
0.5	110	
0.25 o menor	115	Concierto de Rock

Según la OSHA la exposición excesiva a altos niveles de SPL puede provocar sordera. Para prevenirla, recomienda que el personal que trabaja que equipos capaces de generar altos SPL, utilice protección auditiva cuando esos equipos están en operación.

Tabla de contenido

1. INTRODUCCION	4
2. CARACTERISTICAS	4
3. DATOS UTILES	4
4. PANEL TRASERO	5
5. DIAGRAMA DE CONEXIONES	8
6. RESPUESTA DE FRECUENCIA	11
7. CONFIGURACION DE ALAMBRADO	14
8. ESPECIFICACIONES TECNICAS	15
9. GARANTIA	19
10. NOTAS	20

- **KS-CS 8A, KS-CS 10A** son gabinetes activos para uso profesional los cuales pueden trabajar bajo las siguientes condiciones electromagnéticas: Residencial, comercial e industrial, exteriores urbanos. Estos aparatos no están diseñados para montaje en rack.
- **KS-CS 8A, KS-CS 10A** la corriente máxima es 3.8 amperios.
- **KS 15A SUB, KS 18A SUB, KS 218A SUB** son sub bajos activos para uso profesional los cuales pueden trabajar bajo las siguientes condiciones electromagnéticas: Residencial, comercial e industrial, exteriores urbanos. Estos aparatos no están diseñados para montaje en rack.
- **KS 15A SUB, KS 18A SUB y KS 21A SUB** la corriente máxima es de 7.46 amperios.

No se olvide de visitar nuestro sitio web: www.topppro.com
para obtener más información de este y otros productos de **Topp Pro**.

1

Introducción

Gracias por preferir los productos **Topp Pro. KS-CS** es la nueva serie de gabinetes activos de **Topp Pro**, ha sido diseñada para proveer alta eficiencia a un costo razonable, manteniendo alta calidad en la construcción y optimizando sus componentes. Los **KS-CS** son livianos y contienen un poder de Clase D. los **KS-CS 8A y 10A** entregan 800W continuos de potencia usando un módulo de poder Clase D+AB mientras que los modelos **KS-CS 12A, 15A, 215A y 21A** entregan 1000W continuos de potencia usando un módulo de poder Clase D.

Esta serie quiebra con los paradigmas tradicionales, todos los gabinetes están cargados con el mismo driver de 1.75" de bobina. Las bocinas son de alto rendimiento y calidad. Un DSP es utilizado a través de todo el proceso de señal, proveyendo un excelente nivel de sonido, claridad y alta presión acústica que define a esta serie. Los materiales utilizados son de primer nivel en calidad y el proceso de construcción es de lo más avanzado de la industria. El montaje y la eficiencia hacen que la serie **KS-CS** tenga un amplio rango de aplicaciones ya sea en vivo o en instalaciones fijas.

Todos los productos **Topp Pro** son estrictamente probados y todos cumplen con los más rigurosos estándares de calidad de la industria del audio profesional.

Por favor lea este manual cuidadosamente para obtener el máximo rendimiento y funcionalidad de este equipo.

2

Características

KS-CS 8A / 10A / 12A / 15A / 215A

- Atractiva y profesional apariencia.
- Gabinete de 2 vías con DSP.
- Driver de 1" de salida y 1.75" de bobina.
- Crossover de 24dB de declive y filtro tipo Linkwitz-Riley.
- Amplificadores clase D de 1000/2000 y 800 watts para los KS-CS 8A y KS-CS10A.
- Protecciones: térmica, ventilador convencional, sobre carga y compresor limitador digital.
- Selector de voltaje: 110-120V (50-60Hz) o 220-240V (50-60Hz).
- Gabinete: Plywood. Pintura resistente, parrilla metálica, soportes de hule y doble agarradera.
- Montaje: Recibidor metálico para extensión para tubo (KS-CS10/12/15) y 12 puntos para colgar de 10 x 10 mm en KS-CS 8A.

KS 15A SUB / 18A SUB / 218A SUB / 21A SUB

- Amplificador de 1000 watts clase D para KS 15A SUB / 18A SUB / 21A SUB y 2000 watts para el KS 218A SUB.
- Conectores: Entrada Izquierda Mono (Combo) / Derecha (XLR-F) / Salidas Izquierda Mono/ Derecha (XLR-M) / Lazo Izquierda / Derecha (XLR-M) Balanceado 15K ohmios.
- Controles: Volumen / Selector de Fase / HPF-100Hz para Satélites o by-Pass/Encendido con luz Verde / Limitador con luz Roja y Tierra.
- Protecciones: térmica, ventilador convencional, sobre carga y compresor limitador digital
- Selector de voltaje: 110-120V (50-60Hz) o 220-240V (50-60Hz)
- Gabinete: Plywood. Pintura resistente, parrilla metálica, soportes de hule y doble agarradera.
- Montaje: Recibidor metálico para extensión para tubo

3

Datos útiles

Por favor anote aquí el número de serie para una futura referencia.

Número de Serie:

Fecha de Compra:

Adquirido en:

Descripción del Panel trasero

KS-CS 8A / 10A / 12A / 15A / 215A

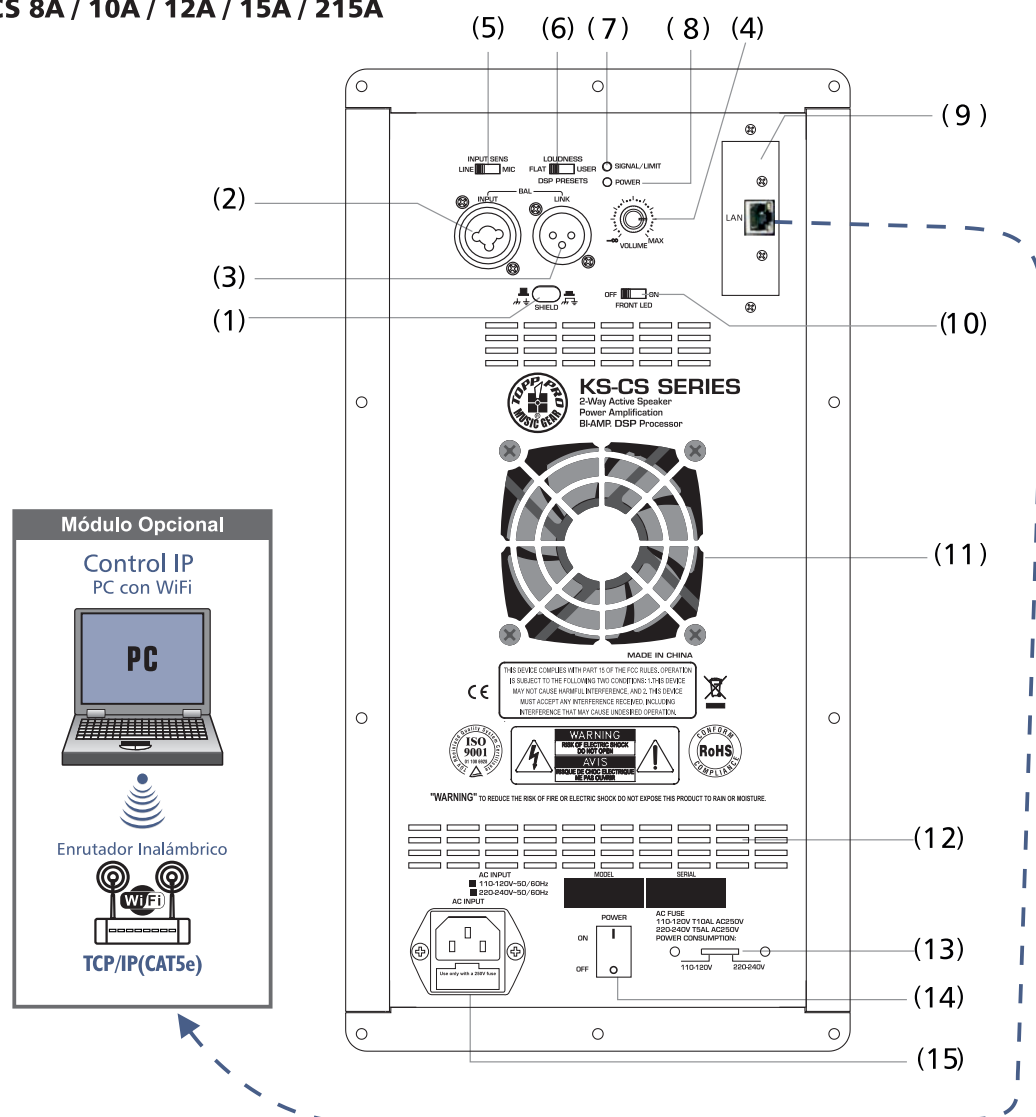

- 1 - Selector de Tierra (GND)
- 2 - Entrada de Línea con conector tipo Combo XLR / 1/4"
- 3 - Conector para lazo conector XLR
- 4 - Control de Volumen
- 5 - Selector de sensibilidad de entrada
- 6 - "Preset" del DSP: Flat (Plano) / Loudness (Enérgico) / User (Ajustable por el usuario)
 Flat: ideal para el refuerzo de sonido en vivo, permite disfrutar más del sonido.
 Loudness: ajuste que ecualiza la mezcla para una reproducción del sonido óptima.
 User: este ajuste permite realizar distintos ecualizadores para ajustar la voz de acuerdo al sonido deseado. Puede ajustarse conectando un enrutador a una PC usando el puerto de red LAN. (El ajuste de fábrica es similar a Flat (Plano), que puede ajustarse y enviarse al producto).
- 7 - Indicador de "Clip"
- 8 - Indicador de encendido
- 9 - Módulo de Control IP (Opcional)
- 10 - Selector Encendido-Apagado del LED frontal
- 11 - Ventilador
- 12 - Rejillas de ventilación y disipación del calor
- 13 - Selector de voltaje
- 14 - Interruptor Principal
- 15 - Entrada de Corriente con portafusible

4

Descripción del Panel Trasero

Sub bajo Activo KS 15A SUB / 18A SUB / 218A SUB

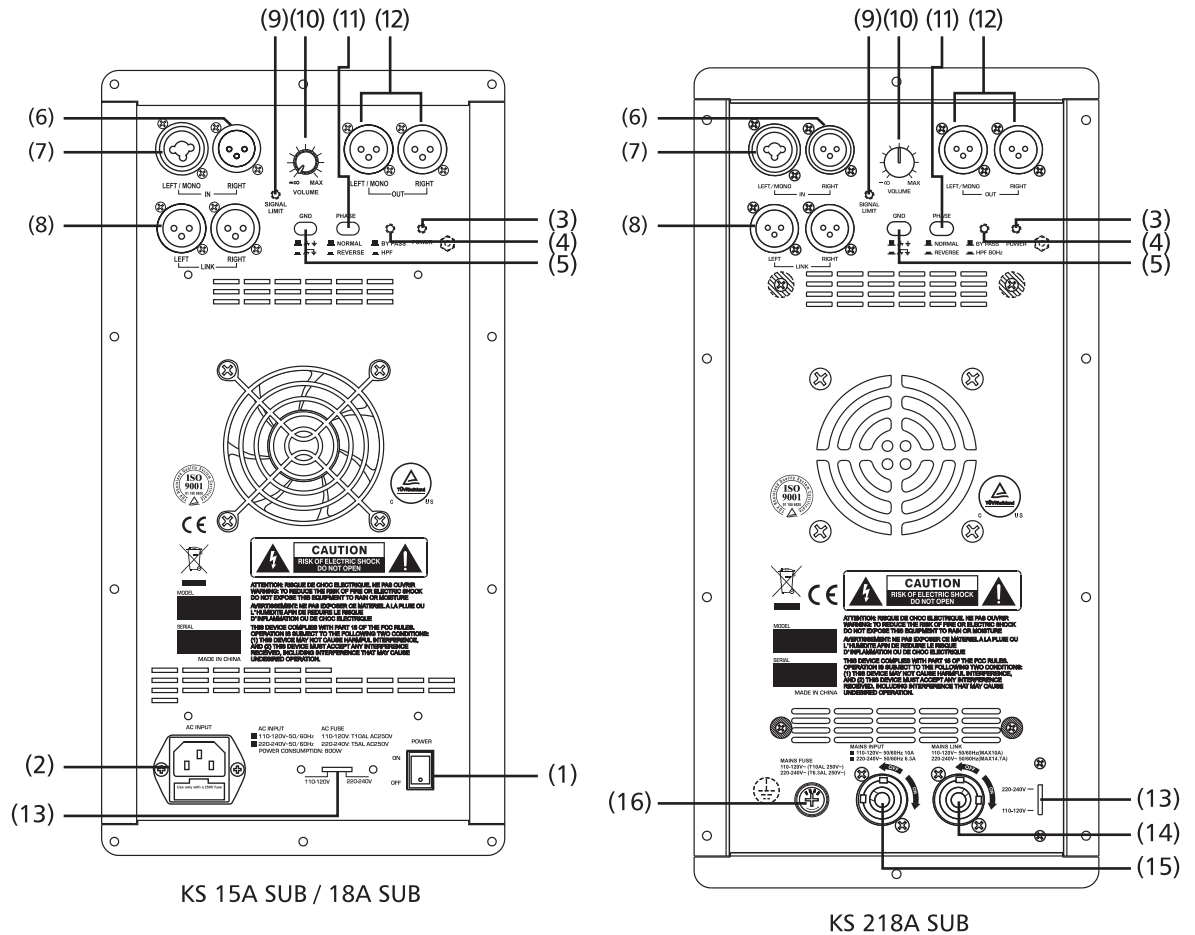

- 1 - Interruptor Principal
- 2 - Entrada de Corriente con porta fusible
- 3 - Indicador de Encendido Verde y de Actividad
- 4 - Selector de filtro pasa alto o "bypass"
- 5 - Selector de Tierra (GND)
- 6 - Entrada de línea derecha, conector XLR
- 7 - Entrada de línea Izquierda mono, conector tipo Combo
- 8 - Conector XLR para hacer lazos Derecha/Izquierda
- 9 - Luz indicadora de señal y limitación (Luz Roja)
- 10 - Control de volumen principal
- 11 - Selector de inversión de fase
- 12 - Conector de salida XLR Derecha/Izquierda
- 13 - Selector de voltaje de entrada

- 14 - Salida de Corriente para lazo
- 15 - Entrada de Corriente Principal
- 16 - Fusible Principal

Descripción del Panel Trasero

4

Sub bajo Activo KS 21A SUB

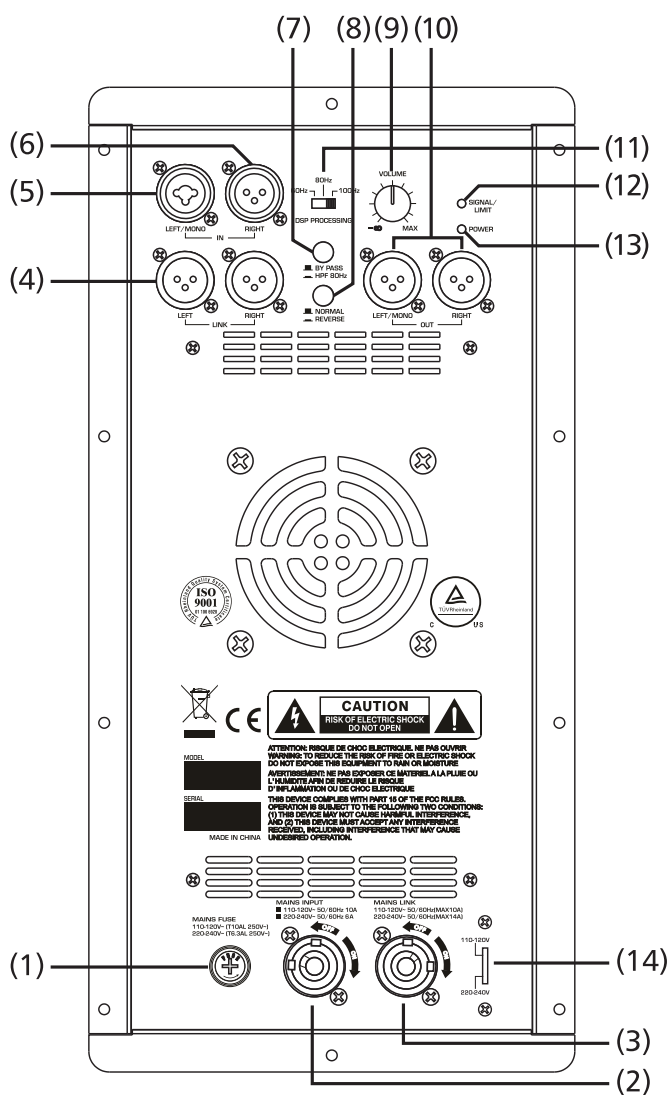

- 1- Fusible Principal
- 2- Entrada de Corriente Principal
- 3- Salida de Corriente para lazo
- 4- Conector XLR para hacer lazos Derecha/Izquierda
- 5- Entrada de línea Izquierda mono, conector tipo Combo
- 6- Entrada de línea derecha, conector XLR
- 7- Selector de filtro pasa alto o "bypass"
- 8- Selector de inversión de fase (Polaridad)
- 9- Control de volumen principal
- 10- Conector de salida de línea XLR Derecha/Izquierda
- 11- Selector de Punto de Crossover 60Hz/ 80Hz/ 100Hz
- 12- Luz indicadora de señal y limitación (Luz Roja)
- 13- Indicador de Encendido Verde y de Actividad
- 14- Selector de voltaje de entrada

5

Diagrama de Conexiones

Antes de hacer cualquier conexión, asegúrese de que todo su equipo esté apagado. Además de que todos los controles de volumen estén totalmente abajo.

Para Sistema Activo de Rango Completo

- 1) Conecte uno de los lados del cable de señal a la salida de su mezclador izquierda / derecha con un conector TRS o XLR y el otro lado del cable a la entrada de línea en el receptor tipo combo de su gabinete activo (con un conector TRS o XLR).
- 2) Conecte el cable de corriente eléctrica.
- 3) Encienda su mezclador primero y después los gabinetes activos.
- 4) Suba el control de volumen de su gabinete activo hasta un 75%
- 5) Utilice la función del PFL para ajustar la entrada del canal del mezclador y manipule el volumen de su equipo desde el control maestro.
- 6) Después de utilizar el equipo, apague primero el gabinete activo y después el mezclador.



Diagrama de Conexiones

Antes de hacer cualquier conexión, asegúrese de que todo su equipo esté apagado.
Además de que todos los controles de volumen estén totalmente abajo.

Para Sistema de 2 Satélites Activos con 2 Sub Bajos Activos

- 1) Conecte uno de los lados del cable de señal a la salida de su mezclador izquierda / derecha con conector XLR y el otro lado del cable a la entrada de línea en el conector XLR del sub bajo activo.
- 2) Conecte otro cable desde la salida "Left/Right" o desde el "Link Left/Right" en el sub bajo a las respectivas entradas de los satélites.
 - * Si se utiliza la salida "Left / Right" en el sub bajo, se podrá activar la función de filtro paso alto, por medio del selector correspondiente, el cual envía una señal con un corte de 80Hz a los satélites.
- 3) Conecte el cable de corriente eléctrica.
- 4) Encienda su mezclador primero y después los gabinetes activos.
- 5) Suba el control de volumen de su gabinete activo hasta un 75%
- 6) Utilice la función del PFL para ajustar la entrada del canal del mezclador y manipule el volumen de su equipo desde el control maestro.
- 7) Después de utilizar el equipo, apague primero el gabinete activo y después el mezclador.

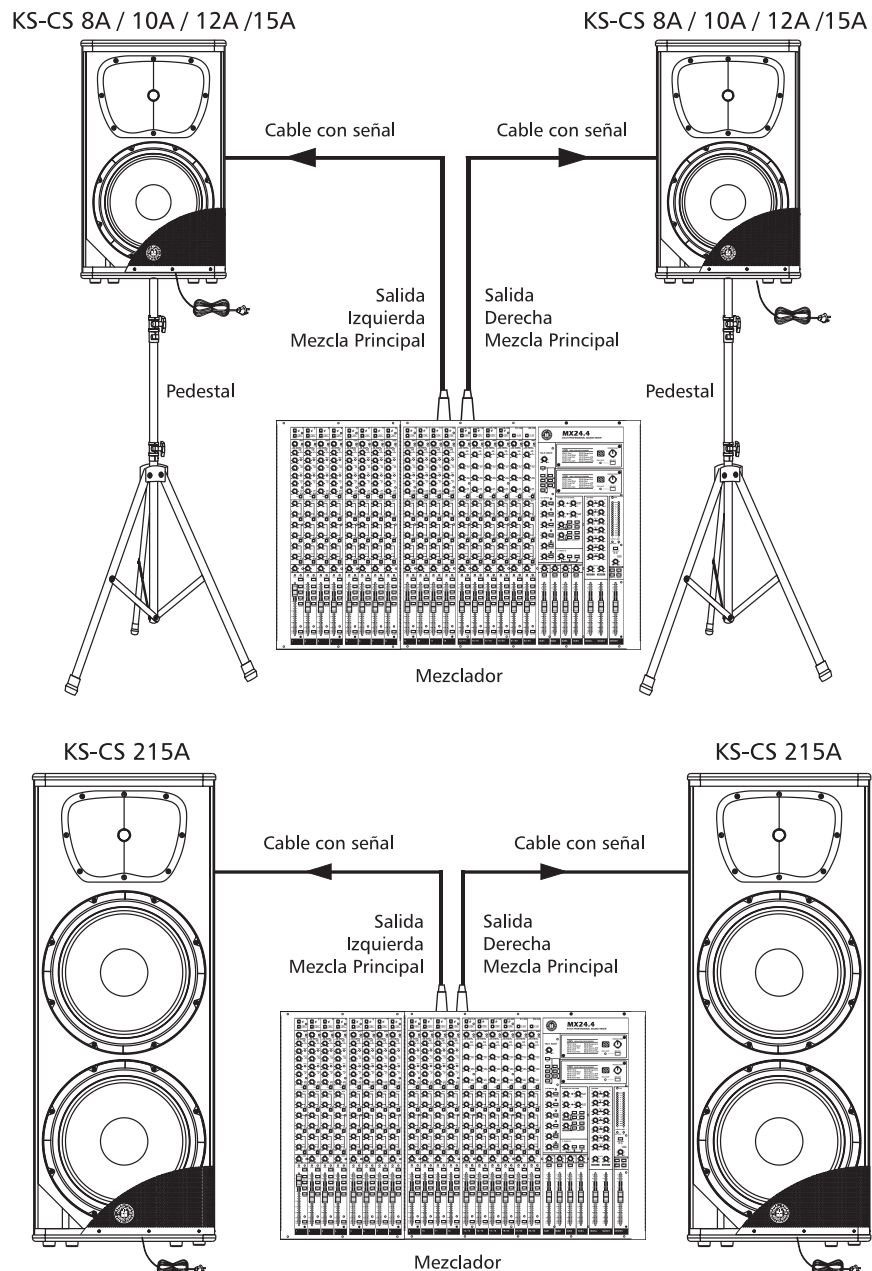
KS-CS 8A / 10A / 12A / 15A

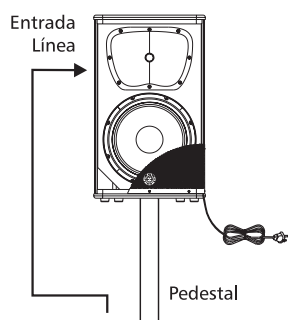

KS-CS 8A / 10A / 12A / 15A

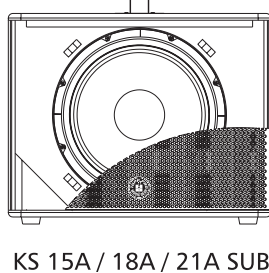
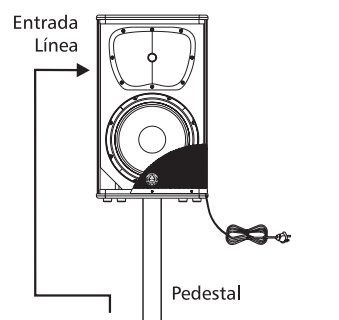

Salida Principal Izquierda

Salida Principal Derecha

Entrada Línea Izquierda / Mono

Entrada Línea Derecha / Mono

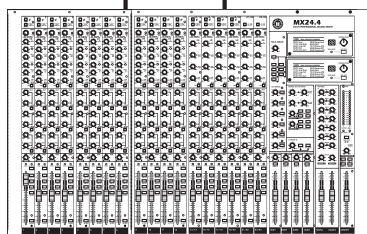

Mezclador

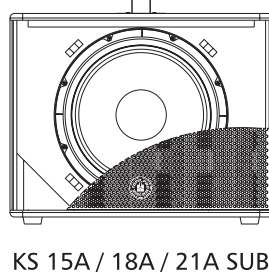

5

Diagrama de Conexiones

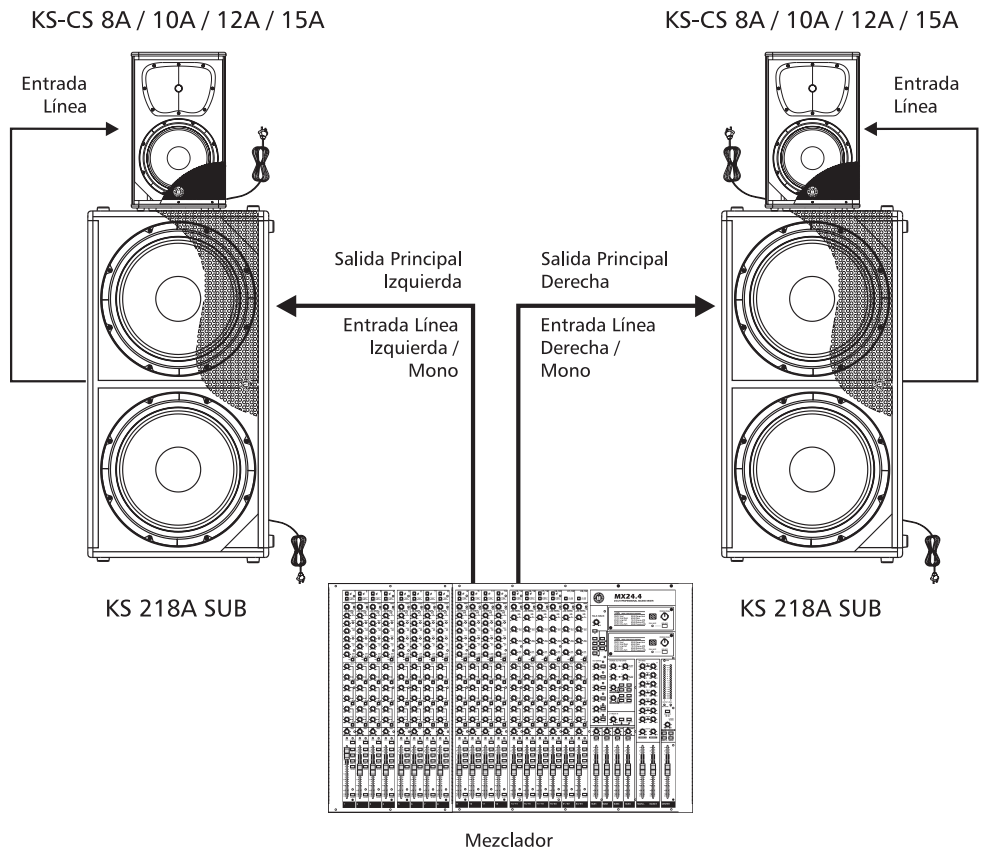
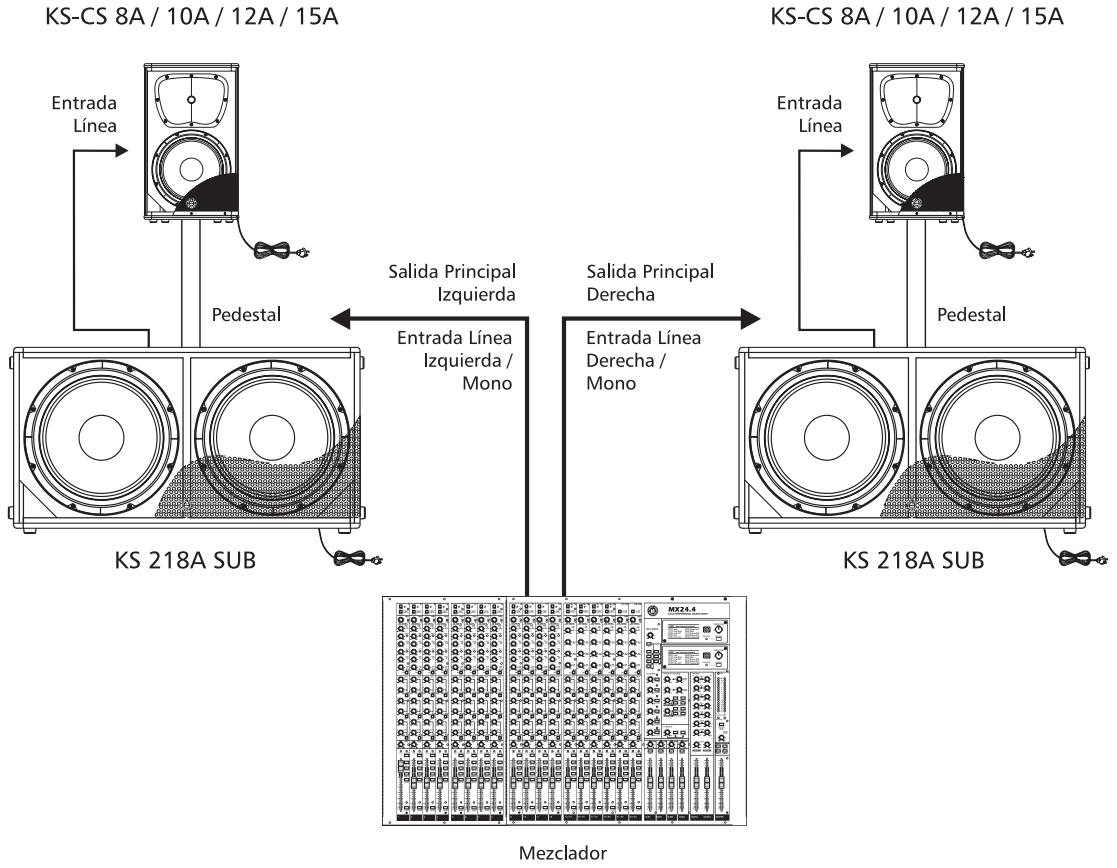

Respuesta de Frecuencia

6

KS-CS 8A

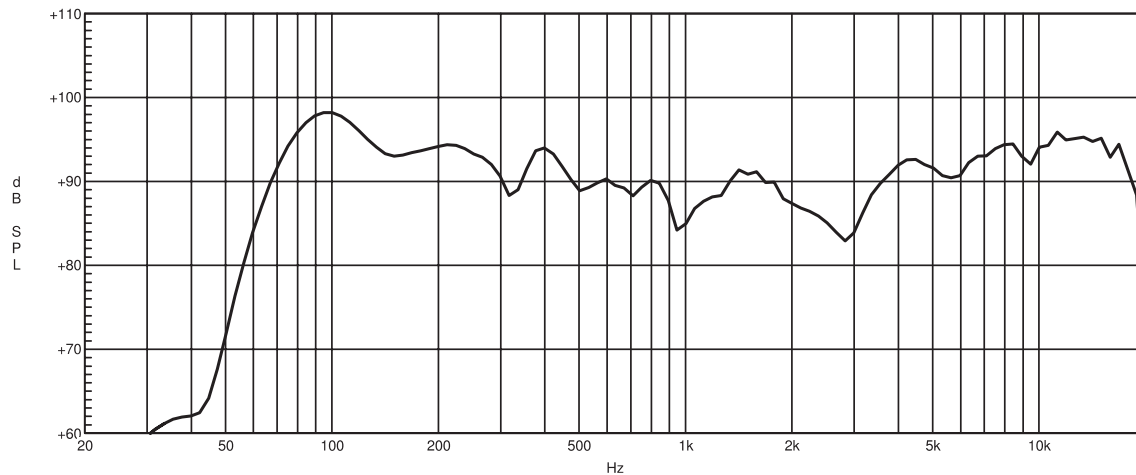

KS-CS 10A

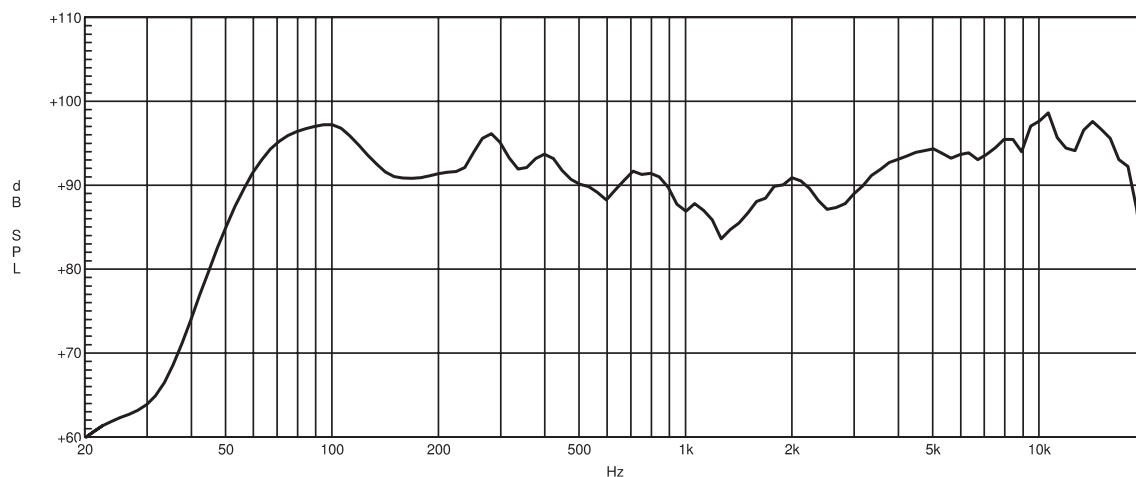

KS-CS 12A

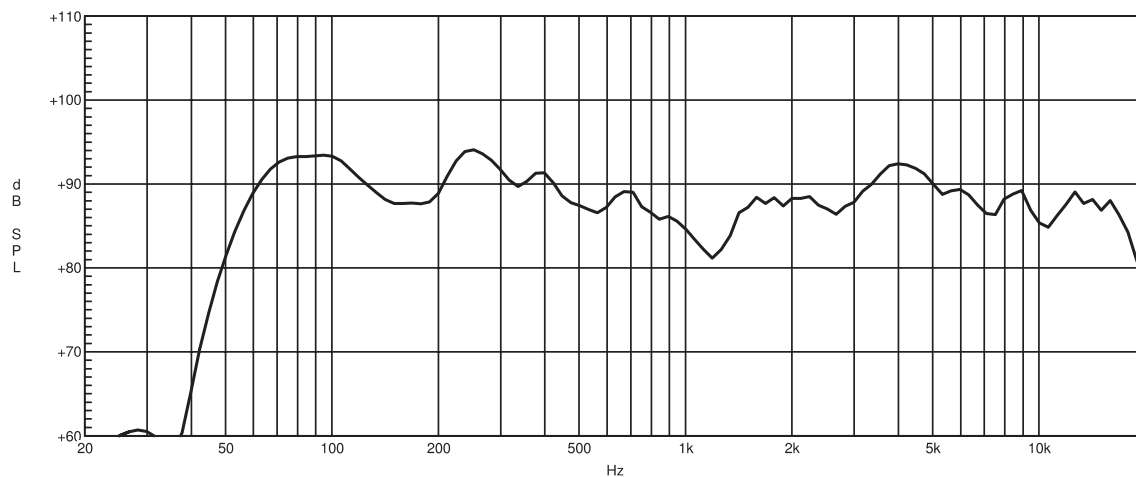

6

Respuesta de Frecuencia

KS-CS 15A

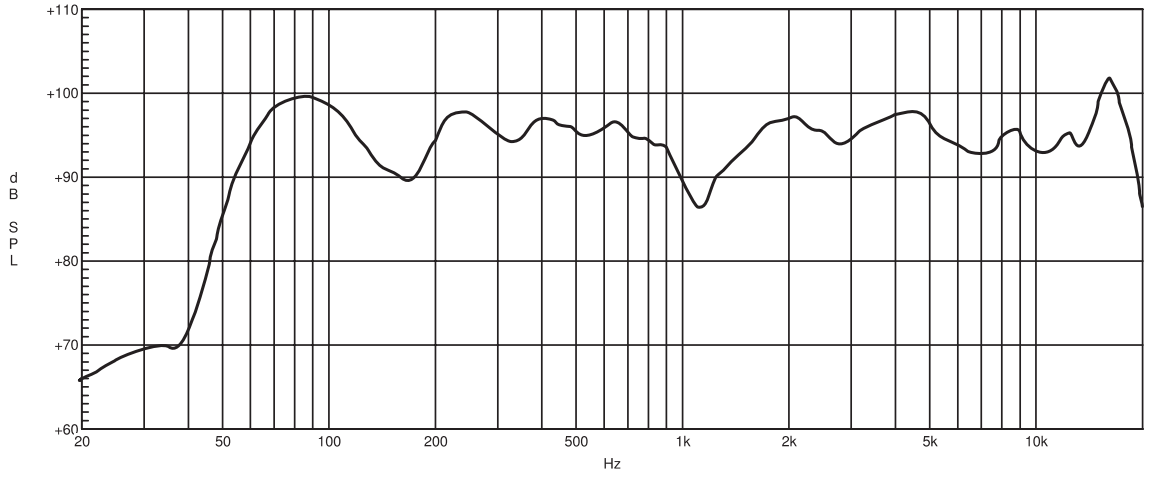

KS-CS 215A

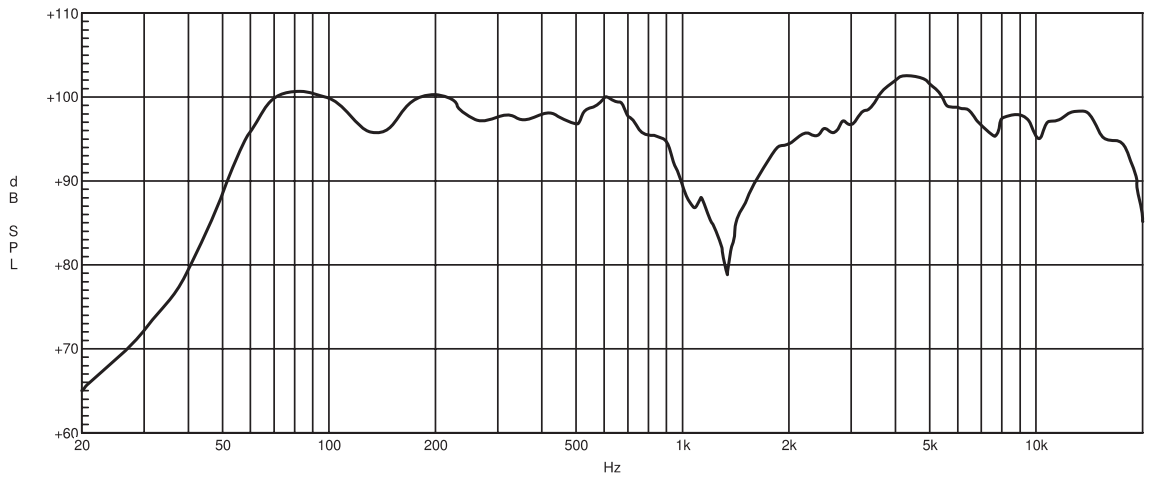

KS 15A SUB

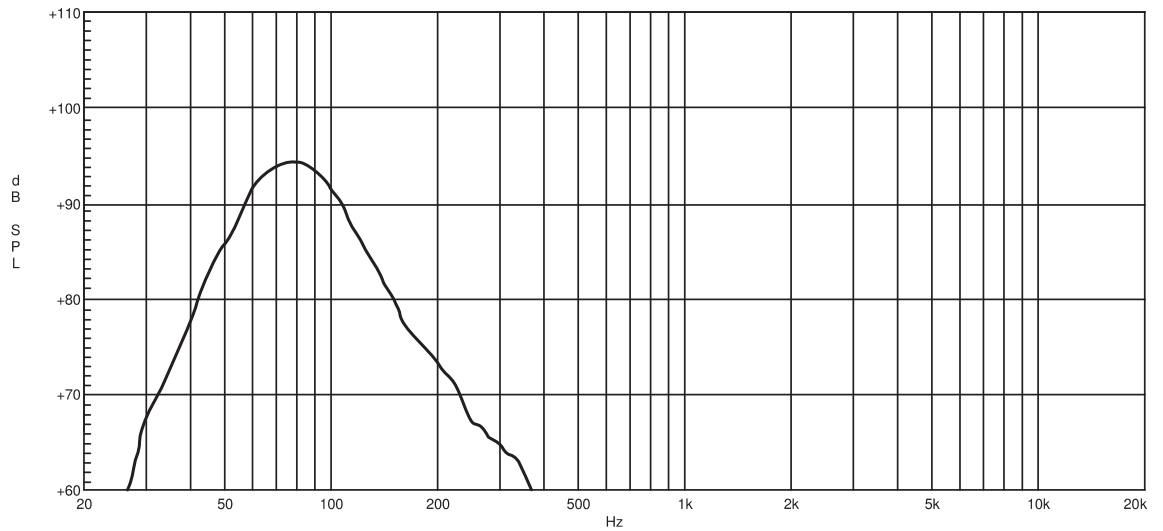

Respuesta de Frecuencia

6

KS 18A SUB

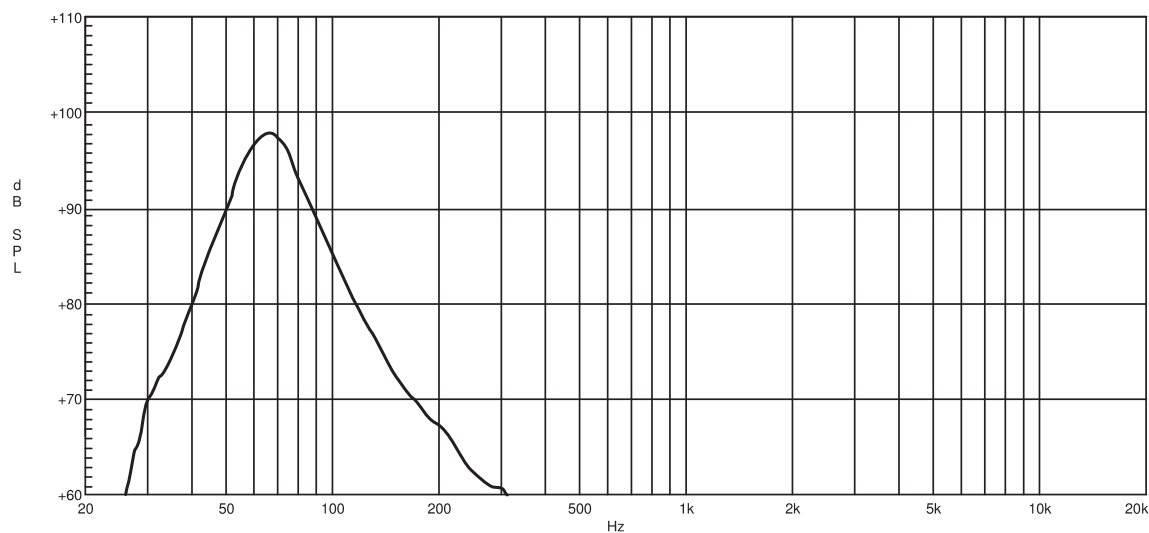

KS 218A SUB

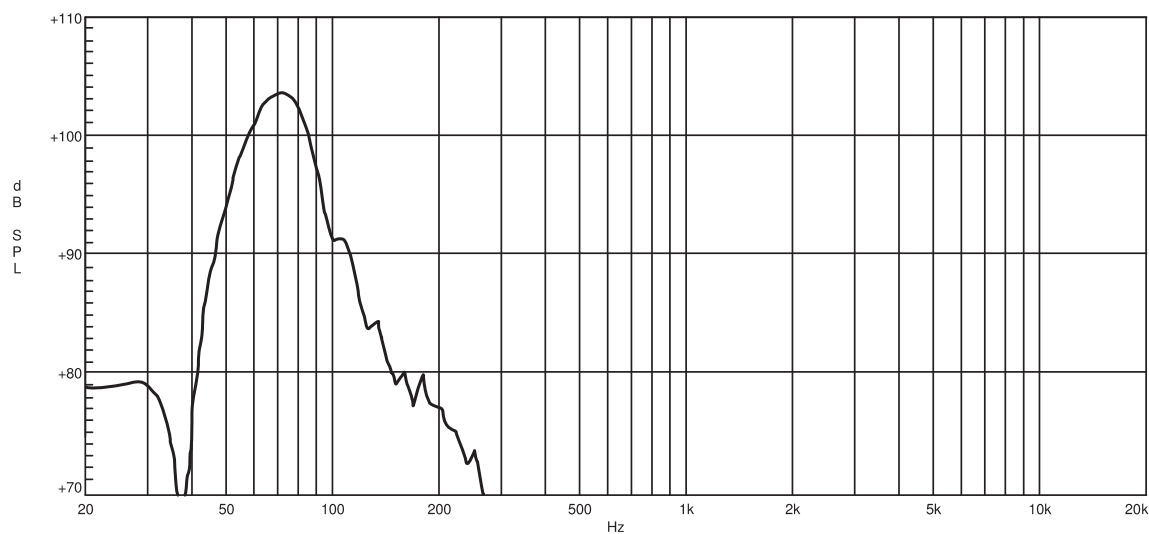

KS 21A SUB

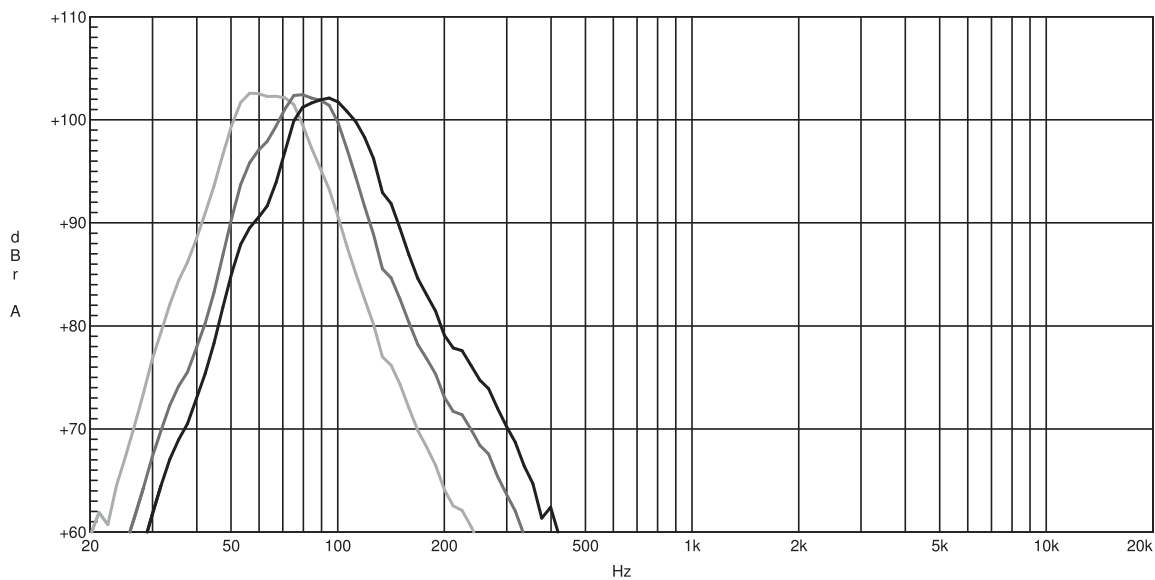

7 Configuración de Alambrado

Cualquiera de los dos conectores, ya sea el TRS de 1/4" o el XLR, pueden alambrarse en modo no balanceado o balanceado, dependiendo de la necesidad de trabajo. Los siguientes son unos ejemplos de cómo se pueden alambra estos conectores:

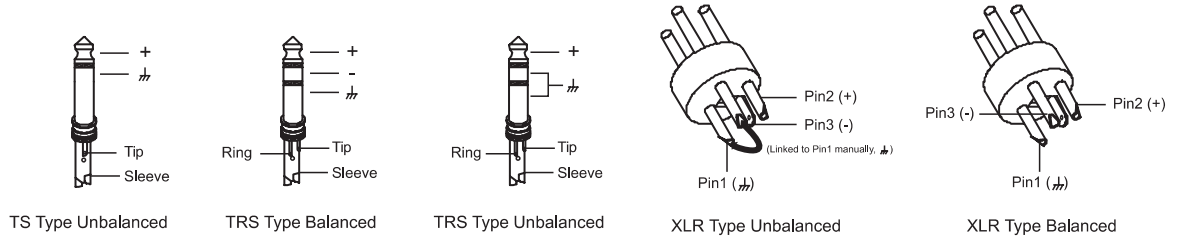

Conexión Línea de Entrada

Como se mencionó antes, esta unidad cuenta con varios tipos de conectores para diferentes aplicaciones. Los siguientes son algunos ejemplos de conexiones que se utilizan como interfase entre diferentes equipos:

• Balanceado

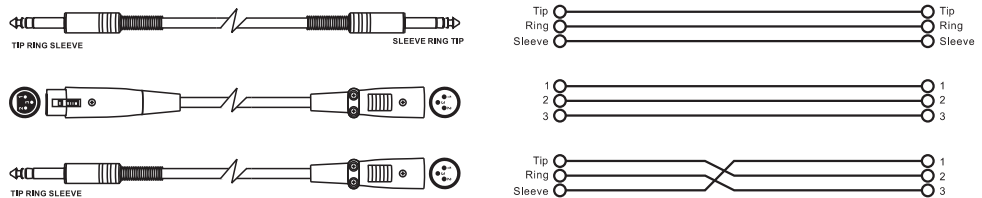

• No Balanceado

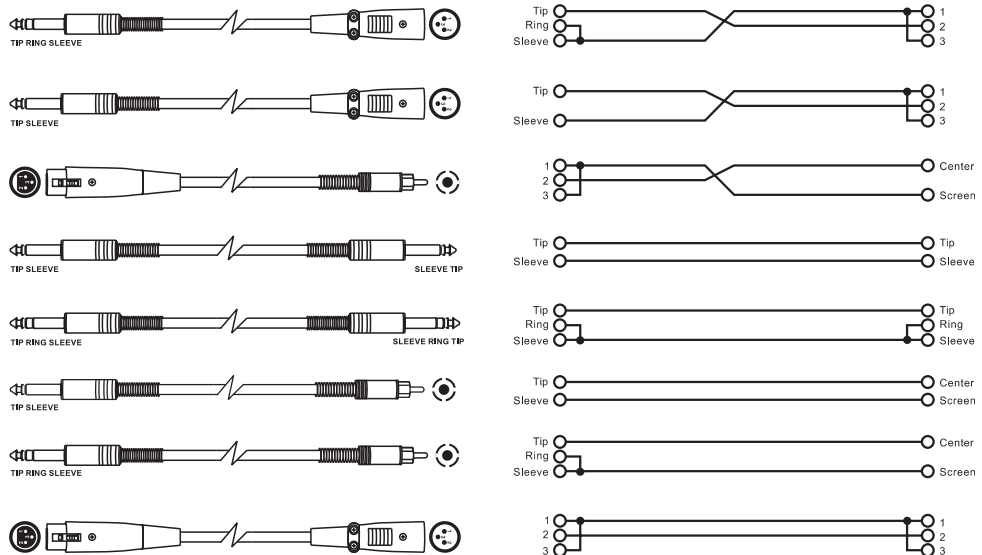

Conector "SPK4"

Cuando se utilizan conectores tipo "SPK4" se puede encontrar varias formas de configurar los pines. Configuración Rango Completo, positivo pin +1, negativo pin -1, pines +2 y-2 no se utilizan. Configuración Modo Puente (Bridge), positivo pin +1, negativo pin +2. Asegúrese de utilizar la configuración correcta para evitar daños en las salidas del amplificador.

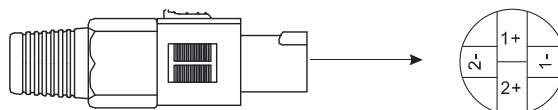

Especificaciones Técnicas

8

Gabinete Activo	KS-CS 8A
Tipo	2 Vías Bi-Amplificado Clase D+AB con DSP
Poder de Salida	800 W Continuos BI-AMP (Clase D 650 W en Bajos / Clase AB 150W en Altos) 1600W Píxo
Driver	1" de Salida con Bobina de 1,75"
Woofers	8" con Bobina de 2"
Máximo SPL	124 dB
Repuesta de Frecuencia (-6dB)	60Hz - 20KHz
Crossover	1.8KHz con 24dB filtro Linkwitz-Riley
Conectores	Para Línea / Micrófono tipo Combo XLR / 1/4" y XLR para Lazos
"Preset" DSP	Flat / Loudness / User
Entrada de Línea	Tipo Combo XLR / 1/4" +6dB
Controles Externos	Control de volumen, Encendido con luz verde, Limitador con luz roja, Selector de tierra, Interruptor para sensibilidad entrada, Interruptor delantero para LED, Módulo de Control IP (opcional)
Protecciones Electrónicas	Térmico, sobrecarga, doble compresor-limitador y ventilador
Fuente de Poder	Seleccionable 110-120V-50/60Hz / 220-240V-50/60Hz
Gabinete	Plywood con acabado en pintura resistente, parrilla frontal en metal, soportes de hule y agarraderas
Montaje	Adaptador para pedestal y 10x10M puntos para colgar
Dimensiones (Al. / An. / Fon.)	18.11" (460mm) x 10.89" (276.4mm) x 11.81" (300mm)
Peso Neto	15.93Kg / 35Lbs.

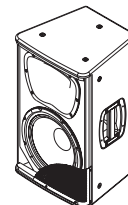

Gabinete Activo	KS-CS 10A
Tipo	2 Vías Bi-Amplificado Clase D+AB con DSP
Poder de Salida	800 W Continuos BI-AMP (Clase D 650 W en Bajos / Clase AB 150W en Altos) 1600W Píxo
Driver	1" de Salida con Bobina de 1,75"
Woofers	10" con Bobina de 2.5"
Máximo SPL	124 dB
Repuesta de Frecuencia (-6dB)	60Hz - 20KHz
Crossover	1.8KHz con 24dB filtro Linkwitz-Riley
Conectores	Para Línea / Micrófono tipo Combo XLR / 1/4" y XLR para Lazos
"Preset" DSP	Flat / Loudness / User
Entrada de Línea	Tipo Combo XLR / 1/4" +6dB
Controles Externos	Control de volumen, Encendido con luz verde, Limitador con luz roja, Selector de tierra, Interruptor para sensibilidad entrada, Interruptor delantero para LED, Módulo de Control IP (opcional)
Protecciones Electrónicas	Térmico, sobrecarga, doble compresor-limitador y ventilador
Fuente de Poder	Seleccionable 110-120V-50/60Hz / 220-240V-50/60Hz
Gabinete	Plywood con acabado en pintura resistente, parrilla frontal en metal, soportes de hule y agarraderas
Montaje	Adaptador para pedestal y 10x10M puntos para colgar
Dimensiones (Al. / An. / Fon.)	22.95" (583mm) x 13.12" (276.4mm) x 12.8" (325mm)
Peso Neto	19.72Kg / 43.49Lbs.

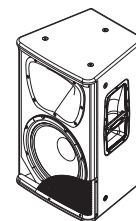

8

Especificaciones Técnicas

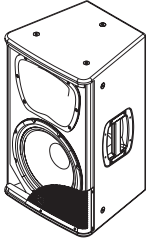

Gabinete Activo	KS-CS 12A
Tipo	2 Vías Bi-Amplificado Clase D con DSP
Poder de Salida	1000 W Continuos BI-AMP (Clase D 500 W en Bajos / 500W en Altos) 2000W Pixo
Driver	1" de Salida con Bobina de 1,75"
Woofer	12" con Bobina de 2.5"
Máximo SPL	128 dB
Repuesta de Frecuencia (-6dB)	50Hz - 20KHz
Crossover	1.8KHz con 24dB filtro Linkwitz-Riley
Conectores	Para Línea / Micrófono tipo Combo XLR / 1/4" y XLR para Lazos
"Preset" DSP	Flat / Loudness / User
Entrada de Línea	Tipo Combo XLR / 1/4" +6dB
Controles Externos	Control de volumen, Encendido con luz verde, Limitador con luz roja, Selector de tierra, Interruptor para sensibilidad entrada, Interruptor delantero para LED, Módulo de Control IP (opcional)
Protecciones Electrónicas	Térmico, sobrecarga, doble compresor-limitador y ventilador
Fuente de Poder	Seleccionable 110-120V-50/60Hz / 220-240V-50/60Hz
Gabinete	Plywood con acabado en pintura resistente, parrilla frontal en metal, soportes de hule y agarraderas
Montaje	Adaptador para pedestal y 10x10M puntos para colgar
Dimensiones (Al. / An. / Fon.)	23.18" (625mm) x 15" (380mm) x 13.8" (350mm)
Peso Neto	23.18Kg / 51.1Lbs.

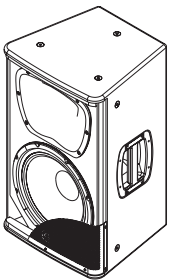

Gabinete Activo	KS-CS 15A
Tipo	2 Vías Bi-Amplificado Clase D con DSP
Poder de Salida	1000 W Continuos BI-AMP (Clase D 500 W en Bajos / 500W en Altos) 2000W Pixo
Driver	1" de Salida con Bobina de 1,75"
Woofer	15" con Bobina de 3"
Máximo SPL	130 dB
Repuesta de Frecuencia (-6dB)	48Hz - 20KHz
Crossover	1.5KHz con 24dB filtro Linkwitz-Riley
Conectores	Para Línea / Micrófono tipo Combo XLR / 1/4" y XLR para Lazos
"Preset" DSP	Flat / Loudness / User
Entrada de Línea	Tipo Combo XLR / 1/4" +6dB
Controles Externos	Control de volumen, Encendido con luz verde, Limitador con luz roja, Selector de tierra, Interruptor para sensibilidad entrada, Interruptor delantero para LED, Módulo de Control IP (opcional)
Protecciones Electrónicas	Térmico, sobrecarga, doble compresor-limitador y ventilador
Fuente de Poder	Seleccionable 110-120V-50/60Hz / 220-240V-50/60Hz
Gabinete	Plywood con acabado en pintura resistente, parrilla frontal en metal, soportes de hule y agarraderas
Montaje	Adaptador para pedestal y 10x10M puntos para colgar
Dimensiones (Al. / An. / Fon.)	27.8" (700mm) x 16.8" (430mm) x 15.2" (386mm)
Peso Neto	26.14Kg / 57.7Lbs.

Especificaciones Técnicas

8

Gabinete Activo	KS-CS 215A
Tipo	2 Vías Bi-Amplificado Clase D con DSP
Poder de Salida	1000 W Continuos BI-AMP (Clase D 500 W en Bajos / 500W en Altos) 2000W Píxo
Driver	1" de Salida con Bobina de 1,75"
Woofers	2 x 15" con Bobina de 3"
Máximo SPL	133 dB
Repuesta de Frecuencia (-6dB)	45Hz - 20KHz
Crossover	1.5KHz con 24dB filtro Linkwitz-Riley
Conectores	Para Línea / Micrófono tipo Combo XLR / 1/4" y XLR para Lazos
"Preset" DSP	Flat / Loudness / User
Entrada de Línea	Tipo Combo XLR / 1/4" +6dB
Controles Externos	Control de volumen, Encendido con luz verde, Limitador con luz roja, Selector de tierra, Interruptor para sensibilidad entrada, Interruptor delantero para LED, Módulo de Control IP (opcional)
Protecciones Electrónicas	Térmico, sobrecarga, doble compresor-limitador y ventilador
Fuente de Poder	Seleccionable 110-120V-50/60Hz / 220-240V-50/60Hz
Gabinete	Plywood con acabado en pintura resistente, parrilla frontal en metal, soportes de hule y agarraderas
Montaje	Adaptador para pedestal y 10x10M puntos para colgar
Dimensiones (Al. / An. / Fon.)	43.4" (1100mm) x 16.9" (430mm) x 15.2" (386mm)
Peso Neto	39.12Kg / 58.62Lbs.

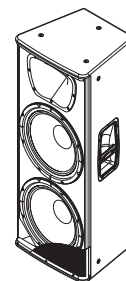

Gabinete Activo	KS 15A SUB
Tipo	Sub Bajo Activo
Poder de Salida	1000 W Clase D
Woofers	15" con Bobina de 3"
Máximo SPL	128 dB
Repuesta de Frecuencia (-6dB)	45Hz hasta 120Hz
Crossover	Tipo pasa banda en 12dB/oct.
Conectores	Entrada Izquierda Mono (Combo) / Derecha (XLR-F) / Salidas Izquierda Mono / Derecha (XLR-M), Lazo Izquierda / Derecha (XLR-M)
Controles Externos	Volumen, Selector de Fase, HPF-100Hz para Satélites o By-Pass, Encendido con luz verde, Limitador con luz roja y Tierra
Protecciones Electrónicas	Térmico, sobrecarga, compresor-limitador y ventilador
Fuente de Poder	Seleccionable 110-120V-50/60Hz / 220-240V-50/60Hz
Gabinete	Plywood con acabado en pintura resistente, parrilla frontal en metal, soportes de hule y agarraderas
Montaje	Un receptor metálico para un tubo de extensión estándar
Dimensiones (Al. / An. / Fon.)	17.72 (450mm) x 22.84" (580mm) x 19.1" (485mm)
Peso Neto	24.95Kg / 55.03Lbs.

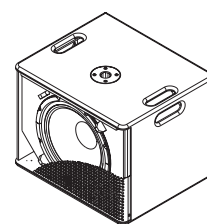

8

Especificaciones Técnicas

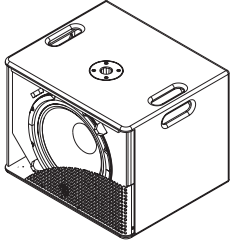

Gabinete Activo	KS 18A SUB
Tipo	Sub Bajo Activo
Poder de Salida	1000 W Clase D
Woofers	18" con Bobina de 3"
Máximo SPL	129 dB
Repuesta de Frecuencia (-6dB)	40Hz hasta 120Hz
Crossover	Tipo pasa banda en 12dB/oct.
Conectores	Entrada Izquierda Mono (Combo) / Derecha (XLR-F) / Salidas Izquierda Mono / Derecha (XLR-M), Lazo Izquierda / Derecha (XLR-M)
Controles Externos	Volumen, Selector de Fase, HPF-100Hz para Satélites o By-Pass, Encendido con luz verde, Limitador con luz roja y Tierra
Protecciones Electrónicas	Térmico, sobrecarga, compresor-limitador y ventilador
Fuente de Poder	Seleccionable 110-120V-50/60Hz / 220-240V-50/60Hz
Gabinete	Plywood con acabado en pintura resistente, parrilla frontal en metal, soportes de hule y agarraderas
Montaje	Un recibidor metálico para un tubo de extensión estándar
Dimensiones (Al. / An. / Fon.)	21.06" (535mm) x 26.02" (661mm) x 20.3" (515mm)
Peso Neto	31.84Kg / 70.02Lbs.

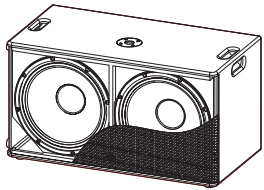

Gabinete Activo	KS 218A SUB
Tipo	Sub Bajo Activo
Poder de Salida	2000 W Clase D
Woofers	2 x 18" con Bobina de 3". Larga Excursión
Máximo SPL	133 dB
Repuesta de Frecuencia (-6dB)	35Hz hasta 120Hz
Crossover	Tipo pasa banda en 12dB/oct. Procesador Análogo
Conectores	Entrada Izquierda Mono (Combo) / Derecha (XLR-F) / Salidas Izquierda Mono / Derecha (XLR-M), Lazo Izquierda / Derecha (XLR-M)
Controles Externos	Volumen, Selector de Fase, HPF-100Hz para Satélites o By-Pass, Encendido con luz verde, Limitador con luz roja y Tierra
Protecciones Electrónicas	Térmico, sobrecarga, compresor-limitador y ventilador
Fuente de Poder	Seleccionable 110-120V-50/60Hz / 220-240V-50/60Hz
Gabinete	Plywood con acabado en pintura resistente, parrilla frontal en metal, soportes de hule y agarraderas
Montaje	Un recibidor metálico para un tubo de extensión estándar
Dimensiones (Al. / An. / Fon.)	21.06" (535mm) x 20.41" (518mm) x 52.36" (1000mm)
Peso Neto	46.64Kg / 102.82Lbs.

Especificaciones Técnicas

8

Gabinete Activo	KS 21A SUB
Tipo	Sub Bajo Activo
Poder de Salida	1000W Contínuos, 2000W Programa, 4000W Pico Clase D
Woofers	21" con Bobina de 4"
Máximo SPL	130 dB
Crossover	Procesador DSP, puntos de corte 60Hz / 80Hz / 100Hz
Repuesta de Frecuencia (-6dB)	40Hz hasta 120Hz
Conectores	Entrada Izquierda Mono (Combo) / Derecha (XLR-F) / Salidas Izquierda Mono / Derecha (XLR-M), Lazo Izquierda / Derecha (XLR-M)
Controles Externos	Volumen, Procesador DSP, Selector de Fase, HPF-100Hz para Satélites o By-Pass, Encendido con luz verde, Limitador con luz roja y Selector de Tierra
Protecciones Electrónicas	Térmica, ventilador, sobrecarga y compresor-limitador
Fuente de Poder	Conectores Neutrik tipo "POWER CON" 110-120V ó 220-240V-50/60Hz
Gabinete	Plywood con acabado en pintura resistente, parrilla frontal en metal con espuma negra, soportes de hule y doble agarradera
Montaje	Un recibidor metálico para un tubo de extensión estándar
Dimensiones (Al. / An. / Fon.)	29.3" (745mm) x 24.6" (625mm) x 22.8" (578mm)
Peso Neto	48Kg / 105.8Lbs.

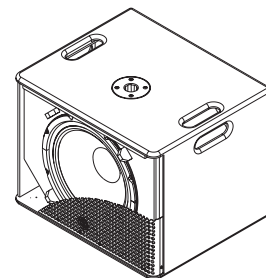

Garantía

Topp Pro garantiza el normal funcionamiento del producto contra cualquier defecto de fabricación y/o vicio de material, por el término de (12) meses, contados a partir de la fecha de compra por parte del usuario, comprometiéndose a reparar o cambiar, a su elección, sin cargo alguno, cualquier pieza o componente que fallare en condiciones normales de uso dentro del período mencionado.

Para que ésta garantía sea válida, el comprador original deberá presentar este certificado debidamente sellado y firmado por la casa vendedora, acompañado por la correspondiente factura de compra donde constará el modelo y número de serie del equipo adquirido.

La garantía no cubre:

- Daños ocasionados por el uso indebido del producto, reparación y/o modificación efectuados por personas no autorizadas por **Topp Pro**.
- Daños ocasionados por la conexión del equipo a otros equipos distintos de los especificados en el manual de uso, o bien por mala conexión a estos últimos.
- Daños ocasionados por tormentas eléctricas, golpes y/o transporte incorrecto.
- Daños ocasionados por excesos o caídas de tensión en la red o por conexión a redes con una tensión distinta a la requerida por la unidad.
- Daños ocasionados por la presencia de arena, ácido de pilas, agua, o cualquier elemento extraño en el interior del equipo.
- Deterioros producidos por el transcurso del tiempo, uso y/o desgaste normal de la unidad.
- Alteración o ausencia del número de serie de fábrica del equipo.

Las reparaciones solamente podrán ser llevadas a cabo el servicio técnico autorizado por **Topp Pro**, que informará acerca del plazo y demás detalles de las reparaciones a efectuarse conforme a esta garantía.

Topp Pro reparará esta unidad en un plazo no mayor a 30 días contados a partir de la fecha de entrada de la unidad al Servicio Técnico. En aquellos casos en que debido a la particularidad del repuesto, fuera necesaria su importación, el tiempo de reparación y la viabilidad de la misma estarán sujetos a las normas vigentes para la importación de partes, en cuyo caso se informará al usuario acerca del plazo y posibilidad de reparación.

A efectos de su correcto funcionamiento, y de la validez de ésta garantía, este producto deberá ser instalado y utilizado de acuerdo a las instrucciones que se encuentran detalladas en el manual adjunto o en el envase del producto.

Esta unidad podrá presentarse para su reparación, junto a la factura de compra (o cualquier otro comprobante donde conste la fecha de compra), a su distribuidor autorizado **Topp Pro** o a un centro de servicio técnico autorizado por **Topp Pro**.

Exclusión de daños:

LA RESPONSABILIDAD DE TOPP PRO POR CUALQUIER PRODUCTO DEFECTUOSO SE LIMITA A LA REPARACIÓN O AL REEMPLAZO DEL MISMO, A OPCIÓN DE TOPP PRO. SI ELEGIMOS SUBSTITUIR EL PRODUCTO, EL REEMPLAZO PUEDE SER UNA UNIDAD REACONDICIONADA. TOPP PRO NO SERÁ RESPONSABLE POR LOS DAÑOS BASADOS EN LA INCONVENIENCIA, PÉRDIDA DE USO, BENEFICIOS PERDIDOS, AHORROS PERDIDOS, POR EL DAÑO A OTROS EQUIPO O A OTROS ARTÍCULOS EN EL SITIO DE USO, O POR NINGUN OTRO DAÑO SI ES FORTUITO, CONSECUENTE O DE OTRO TIPO, AUNQUE TOPP PRO HAYA SIDO ADVERTIDO DE LA POSIBILIDAD DE TALES DAÑOS.

Algunos países o estados no permiten la exclusión o la limitación a los daños fortuitos o consecuentes, así que la limitación antedicha puede no aplicarse a usted.

Esta garantía le da derechos legales específicos, usted puede también tener otros derechos que varían de estado a estado o de país a país.



TOPP PRO MUSIC GEAR

www.topppro.com

KS-CS
S E R I E S